

**РОССИЙСКАЯ ФЕДЕРАЦИЯ**  
**РОСТОВСКАЯ ОБЛАСТЬ**  
**МУНИЦИПАЛЬНОЕ ОБРАЗОВАНИЕ «ГОРОД ТАГАНРОГ»**  
**АДМИНИСТРАЦИЯ ГОРОДА ТАГАНРОГА**  
**ПОСТАНОВЛЕНИЕ**

14.06.2016

№ 1285

г. Таганрог

О внесении изменений в постановление  
Администрации города Таганрога  
от 13.03.2014 № 646

В связи с приведением административного регламента предоставления муниципальной услуги «Выдача специального разрешения на движение по автомобильным дорогам общего пользования города Таганрога транспортного средства, осуществляющего перевозки опасных, тяжеловесных и (или) крупногабаритных грузов» в соответствии с Федеральным законом от 08.11.2007 № 257-ФЗ «Об автомобильных дорогах и о дорожной деятельности в Российской Федерации и о внесении изменений в отдельные законодательные акты Российской Федерации» **постановляю:**

1. Внести в постановление Администрации города Таганрога от 13.03.2014 № 646 «Об утверждении административного регламента предоставления муниципальной услуги «Выдача специального разрешения на движение по автомобильным дорогам общего пользования города Таганрога транспортного средства, осуществляющего перевозки опасных, тяжеловесных и (или) крупногабаритных грузов» следующие изменения:

1.1. Наименование изложить в следующей редакции: «Об утверждении административного регламента предоставления муниципальной услуги «Выдача специального разрешения на движение по автомобильным дорогам общего пользования города Таганрога тяжеловесного и (или) крупногабаритного транспортного средства, а также транспортного средства, осуществляющего перевозки опасных грузов».

1.2. Приложение изложить в редакции согласно приложению.

2. Пресс-службе Администрации города Таганрога (Яковлева Т.Г.) обеспечить официальное опубликование настоящего постановления и представить информацию о его опубликовании в общий отдел Администрации города Таганрога.

3. Общему отделу Администрации города Таганрога (Лунева Н.А.) обеспечить представление копии настоящего постановления и информации о его официальном опубликовании в Правительство Ростовской области в установленные сроки.

4. Настоящее постановление вступает в силу со дня его официального опубликования.

5. Контроль за исполнением настоящего постановления оставляю за собой.

И.о. Мэра города Таганрога  
Верно  
Начальник общего отдела

А.В. Махов

Н.А. Лунева

Приложение  
к постановлению Администрации  
города Таганрога  
от 14.06.2016 № 1285

«Приложение  
к постановлению Администрации  
города Таганрога  
от 13.03.2014 № 646

**АДМИНИСТРАТИВНЫЙ РЕГЛАМЕНТ**  
предоставления муниципальной услуги «Выдача специального разрешения на  
движение по автомобильным дорогам общего пользования города Таганрога  
тяжеловесного и (или) крупногабаритного  
транспортного средства, а также транспортного средства,  
осуществляющего перевозки опасных грузов»

1. Общие положения

1.1. Предметом регулирования настоящего административного регламента является предоставление на территории муниципального образования «Город Таганрог» муниципальной услуги «Выдача специального разрешения на движение по автомобильным дорогам общего пользования города Таганрога тяжеловесного и (или) крупногабаритного транспортного средства, а также транспортного средства, осуществляющего перевозки опасных грузов» (далее – муниципальная услуга).

Настоящий административный регламент разработан в целях повышения качества и доступности результатов предоставления указанной муниципальной услуги, создания комфортных условий для участников отношений, возникающих при предоставлении муниципальной услуги и определения сроков последовательности действий (административных процедур) при оказании муниципальной услуги.

1.2. Получателями муниципальной услуги являются физические и юридические лица, как лично, так и через представителей, полномочия которых оформлены надлежащим образом в соответствии с действующим гражданским законодательством (далее – заявитель), подавшие в установленном порядке заявление с приложением необходимых документов.

1.3. Требования к порядку информирования о предоставлении муниципальной услуги.

1.3.1. Информация о местонахождении и графике работы:

1) Управление жилищно-коммунального хозяйства г. Таганрога (далее - УЖКХ г. Таганрога):

347900, Ростовская область, г. Таганрог, ул. Петровская, 73.

Понедельник – пятница - с 9.00 до 18.00; перерыв - с 13.00 до 14.00;

2) Муниципальное казенное учреждение «Благоустройство» (далее - МКУ «Благоустройство»):

347900, Ростовская область, г. Таганрог, ул. Свободы, 20.

Понедельник – пятница - с 08.00 до 17.00; перерыв - с 12.00 до 13.00.

1.3.2. Справочные телефоны, адреса электронной почты:

1) УЖКХ г. Таганрога:

телефон: (8634) 319-194; e-mail: [ujkh\\_taganroga@mail.ru](mailto:ujkh_taganroga@mail.ru).

2) МКУ «Благоустройство»:

телефоны: (8634) 64-36-11; (8634) 64-84-66; e-mail: [blagotag@rambler.ru](mailto:blagotag@rambler.ru).

1.3.3. Адрес официального сайта Администрации города Таганрога в информационно-коммуникационной сети «Интернет»: <http://tagancity.ru>,

1.3.4. Информирование заявителей о порядке предоставления муниципальной услуги осуществляется специалистами УЖКХ г. Таганрога, МКУ «Благоустройство» при личном обращении заявителей, с применением средств телефонной и почтовой связи, посредством информационно-телекоммуникационной сети «Интернет» (далее – сеть «Интернет»). Информация предоставляется по следующим вопросам:

1) сведения о местонахождении, номера кабинетов, контактные телефоны, адрес электронной почты УЖКХ г. Таганрога, МКУ «Благоустройство»;

2) график работы УЖКХ г. Таганрога, МКУ «Благоустройство»;

3) сведения о местонахождении, контактные телефоны других органов (организаций), обращение в которые необходимо для получения муниципальной услуги, с описанием конечного результата обращения в каждый из указанных органов (организаций), и последовательность их посещения;

4) наименование нормативных правовых актов, регулирующих предоставление муниципальной услуги;

5) перечень документов, необходимых для предоставления муниципальной услуги;

6) требования, предъявляемые к представляемым документам;

7) форма заполнения документов;

8) порядок и сроки предоставления муниципальной услуги;

9) основания для отказа в предоставлении муниципальной услуги;

10) порядок обжалования действий (бездействия) и решений, осуществляемых (принятых) в ходе предоставления муниципальной услуги;

11) ход рассмотрения обращений, поданных на предоставление муниципальной услуги.

1.3.5. Информационные стенды, размещенные в МКУ «Благоустройство», должны содержать:

1) режим работы и адреса УЖКХ г. Таганрога, МКУ «Благоустройство»;

2) адрес официального портала Администрации города Таганрога;

3) фамилии и рабочие телефоны руководителей УЖКХ г. Таганрога, МКУ «Благоустройство»;

4) порядок получения консультаций о предоставлении муниципальной услуги;

5) порядок и сроки предоставления муниципальной услуги;

6) образцы заявлений о предоставлении муниципальной услуги и образцы заполнения таких заявлений;

7) перечень документов, необходимых для предоставления муниципальной услуги;

8) основания для отказа в приеме документов о предоставлении муниципальной услуги, отказа в предоставлении муниципальной услуги;

9) досудебный (внесудебный) порядок обжалования решений и действий (бездействия) должностных лиц УЖКХ г. Таганрога и МКУ «Благоустройство», участвующих в предоставлении муниципальной услуги;

10) иная информация, необходимая для получения муниципальной услуги.

11) организация, участвующая в предоставлении муниципальной услуги, - МАУ «Многофункциональный центр предоставления государственных муниципальных услуг в г. Таганроге» (далее – МАУ «МФЦ Таганрога»).

1.3.7. Информация о месте нахождения и графике работы МАУ «МФЦ Таганрога»:

347910, Ростовская область, г. Таганрог, ул. Ленина, 153-а.

Понедельник – пятница - с 8.00 до 20.00, суббота с 9.00 до 13.00, без перерыва.

1.3.8. Справочные телефоны, адреса электронной почты:

+7 (8634) 39-85-90,

+7 (8634) 39-85-91,

+7 (8634) 61-50-25,

+7 (8634) 61-50-37,

+7 (8634) 61-53-04.

Адрес официального сайта МАУ «МФЦ Таганрога» в сети «Интернет»: <http://taganrog/mfc61/ru>, адрес электронной почты МАУ «МФЦ Таганрога»: [info@taganrogmfc.ru](mailto:info@taganrogmfc.ru)

1.3.9. Информирование о порядке предоставления муниципальной услуги предоставляется специалистами МАУ «МФЦ Таганрога»:

при личном обращении заявителей, с использованием средств телефонной связи;

с применением телефонной и почтовой связи;

посредством сети «Интернет».

Предоставление информации при личном приеме является приоритетным способом консультирования.

Предоставление информации заявителям о порядке предоставления муниципальной услуги осуществляется:

специалистами МАУ «МФЦ Таганрога» в приемные часы информация предоставляется по следующим вопросам:

1) сведения о местонахождении МКУ «Благоустройство», номера кабинетов, контактные телефоны, адрес электронной почты;

2) график работы МКУ «Благоустройство»;

3) наименование нормативных правовых актов, регулирующих предоставление муниципальной услуги;

4) перечень документов, необходимых для предоставления муниципальной услуги;

5) порядок и срок предоставления муниципальной услуги;

6) основания для отказа в предоставлении муниципальной услуги;

7) порядок обжалования действий (бездействия) и решений, осуществляемых (принятых) в ходе предоставления муниципальной услуги;

8) ход рассмотрения обращений, поданных на предоставление муниципальной услуги.

## 2. Стандарт предоставления муниципальной услуги

2.1. Наименование муниципальной услуги – «Выдача специального разрешения на движение по автомобильным дорогам общего пользования города Таганрога тяжеловесного и (или) крупногабаритного транспортного средства, а также транспортного средства, осуществляющего перевозки опасных грузов».

2.2. Орган Администрации города Таганрога, предоставляющий муниципальную услугу – УЖКХ г. Таганрога (далее – уполномоченный орган Администрации города Таганрога).

2.3. Организация, принимающая участие в предоставлении муниципальной услуги – МКУ «Благоустройство» (далее - Уполномоченное учреждение), МАУ «МФЦ Таганрога».

Прием заявителей осуществляется в специально выделенных для этих целей помещениях. Прием заявителей в МАУ «МФЦ Таганрога» осуществляется в помещениях, обеспечивающих условия для беспрепятственного доступа к административным зданиям и предоставляемым в них услугам, а также возможность самостоятельного или с помощью сотрудников, предоставляющих услуги, передвижения по территории, на которой расположено административное здание, входа в такие здания и выхода из них. В местах предоставления муниципальных услуг осуществляется надлежащее размещение оборудования и носителей информации, необходимых для обеспечения беспрепятственного доступа инвалидов к административным зданиям и услугам с учетом ограничений их жизнедеятельности.

2.4. Места, предназначенные для ознакомления заявителей с информационными материалами и заполнения необходимых документов, оборудуются информационными стендами, стульями и столами и обеспечиваются бланками заявлений, раздаточными информационными материалами, письменными принадлежностями.

В указанных местах в МАУ «МФЦ Таганрога» осуществляется дублирование необходимой для инвалидов звуковой и зрительной информации, а также надписей, знаков и иной текстовой и графической информации знаками, выполненными рельефно-точечным шрифтом Брайля.

Орган, предоставляющий муниципальную услугу, не вправе требовать от заявителя осуществления действий, в том числе согласований, необходимых для получения государственных и муниципальных услуг и связанных с обращением в иные государственные органы, органы местного самоуправления, организации, за исключением получения услуг и получения документов и информации, предоставляемых в результате предоставления таких услуг, включенных в перечни, указанные в части 1 статьи 9 Федерального закона от 27.07.2010 № 210-ФЗ «Об организации предоставления государственных и муниципальных услуг».

2.5. Результатом предоставления муниципальной услуги является:

2.5.1. Выдача специального разрешения на движение по автомобильным дорогам общего пользования города Таганрога крупногабаритного транспортного средства, либо транспортного средства, осуществляющего перевозки опасных грузов, относящихся согласно Европейскому соглашению о международной дорожной перевозке опасных грузов (ДОПОГ) к грузам

повышенной опасности, за исключением движения самоходных транспортных средств с вооружением, военной техники, транспортных средств Вооруженных сил Российской Федерации, осуществляющих перевозки вооружения, военной техники и военного имущества.

2.5.2. Выдача специального разрешения на движение по автомобильным дорогам общего пользования города Таганрога транспортного средства, масса которого с грузом или без груза и (или) нагрузка на ось которого более чем на два процента превышает допустимую массу транспортного средства и (или) допустимую нагрузку на ось, за исключением движения самоходных транспортных средств с вооружением, военной техники, транспортных средств Вооруженных сил Российской Федерации, осуществляющих перевозки вооружения, военной техники и военного имущества.

2.6. Срок предоставления муниципальной услуги:

2.6.1. Специальное разрешение на движение по автомобильным дорогам общего пользования города Таганрога тяжеловесного и (или) крупногабаритного транспортного средства, в случае, если требуется согласование только владельца автомобильных дорог, и при наличии соответствующих согласований, выдается в срок, не превышающий 11 рабочих дней с даты регистрации заявления, в случае необходимости согласования маршрута транспортного средства с ОГИБДД Управления МВД России по г. Таганрогу - в течение 15 рабочих дней с даты регистрации заявления.

В случае, если для осуществления движения по автомобильным дорогам общего пользования города Таганрога тяжеловесного и (или) крупногабаритного транспортного средства требуется оценка технического состояния автомобильных дорог, их укрепление или принятие специальных мер по обустройству автомобильных дорог, их участков, а также пересекающих автомобильную дорогу сооружений и инженерных коммуникаций, срок выдачи специального разрешения увеличивается на срок проведения указанных мероприятий.

В случае отправки документов почтой срок выдачи специального разрешения увеличивается на срок доставки документов ФГУ «Почта России». Заявления по экстренному пропуску тяжеловесных и (или) крупногабаритных транспортных средств, направляемых для ликвидации последствий чрезвычайных ситуаций, рассматриваются в оперативном порядке в течение одного рабочего дня с возможностью предъявления копий платежных документов, подтверждающих оплату государственной пошлины за выдачу специального разрешения, платежей за возмещение вреда, который будет причинен владельцем тяжеловесного транспортного средства при движении по автомобильным дорогам, после выдачи специального разрешения.

2.6.2. Специальное разрешение на движение по автомобильным дорогам общего пользования города Таганрога транспортного средства, осуществляющего перевозки опасных грузов, выдается в срок, не превышающий 8 рабочих дней.

В случае отправки документов почтой срок выдачи специального разрешения увеличивается на срок доставки документов ФГУ «Почта России».

2.6.3. Срок предоставления муниципальной услуги исчисляется в рабочих днях со дня предоставления заявителем в уполномоченный орган

Администрации города Таганрога или МАУ «МФЦ Таганрога» всех необходимых для оказания данной услуги документов, указанных в пункте 2.8 настоящего регламента.

В случае отправки документов почтой срок выдачи специального разрешения увеличивается на срок доставки документов ФГУ «Почта России».

2.7. Перечень правовых актов, регулирующих отношения в связи с предоставлением муниципальной услуги:

2.7.1. Налоговый кодекс Российской Федерации (часть вторая) (источник официального опубликования – «Собрание законодательства РФ» от 07.08.2000 № 32, ст. 3340).

2.7.2. Федеральный закон от 06.10.2003 № 131-ФЗ «Об общих принципах организации местного самоуправления в Российской Федерации» (источник официального опубликования – «Российская газета» от 08.10.2003 № 202).

2.7.3. Федеральный закон от 08.11.2007 № 257-ФЗ «Об автомобильных дорогах и дорожной деятельности в Российской Федерации и о внесении изменений в отдельные законодательные акты Российской Федерации» (источник официального опубликования – «Российская газета» от 14.11.2007 № 254).

2.7.4. Федеральный закон от 27.07.2010 № 210-ФЗ «Об организации предоставления государственных и муниципальных услуг».

2.7.5. Федеральный закон от 24.11.1995 № 181-ФЗ «О социальной защите инвалидов в Российской Федерации».

2.7.6. Постановление Правительства Российской Федерации от 16.11.2009 № 934 «О возмещении вреда, причиняемого транспортными средствами, осуществляющими перевозки тяжеловесных грузов по автомобильным дорогам Российской Федерации» (источник официального опубликования – «Российская газета» от 24.11.2009 № 222).

2.7.7. Приказ Министерства транспорта Российской Федерации от 04.07.2011 № 179 «Об утверждении Порядка выдачи специального разрешения на движение по автомобильным дорогам транспортного средства, осуществляющего перевозку опасных грузов» (источник официального опубликования – «Российская газета» от 23.09.2011 № 213).

2.7.8. Приказ Министерства транспорта Российской Федерации от 24.07.2012 № 258 «Об утверждении Порядка выдачи специального разрешения на движение по автомобильным дорогам транспортного средства, осуществляющего перевозки тяжеловесных и (или) крупногабаритных грузов».

2.7.9. Постановление Администрации города Таганрога от 30.06.2015 № 1921 «О возмещении вреда, причиняемого транспортными средствами, осуществляющими перевозки тяжеловесных грузов по автомобильным дорогам местного значения города Таганрога».

2.7.10. Постановление Администрации города Таганрога от 12.09.2012 № 3389 «Об установлении органа, уполномоченного от имени органов местного самоуправления города Таганрога на выдачу специального разрешения на движение по автомобильным дорогам местного значения города Таганрога транспортного средства, осуществляющего перевозки опасных, тяжеловесных и (или) крупногабаритных грузов» (источник официального опубликования – «Официальный вестник Таганрога» от 10.10.2012 № 30).

2.8. Исчерпывающий перечень документов, необходимых для предоставления муниципальной услуги для выдачи специального разрешения на движение по автомобильным дорогам общего пользования города Таганрога тяжеловесного и (или) крупногабаритного транспортного средства.

2.8.1. Для выдачи специального разрешения на движение по автомобильным дорогам общего пользования города Таганрога тяжеловесного и (или) крупногабаритного транспортного средства необходимы следующие документы:

1) заявление о выдаче специального разрешения (предоставляется заявителем, заполняется в соответствии с приложением № 2 к административному регламенту (форма № 1).

Заявление оформляется на русском языке машинописным текстом (буквами латинского алфавита возможно оформление адреса владельца транспортного средства, наименования владельца транспортного средства, груза, марок и моделей транспортных средств, их государственных регистрационных знаков);

2) копия документов транспортного средства (паспорт транспортного средства или свидетельство о регистрации транспортного средства), с использованием которого планируется движение тяжеловесных и (или) крупногабаритных транспортных средств (предоставляется заявителем);

3) схема транспортного средства (автопоезда), с использованием которого планируется движение тяжеловесных и (или) крупногабаритных транспортных средств, с изображением размещения такого груза. На схеме изображается транспортное средство, планируемое к участию в перевозке, количество осей и колес на нем, взаимное расположение осей и колес, распределение нагрузки по осям и, в случае неравномерного распределения нагрузки по длине оси, распределение на отдельные колеса (предоставляется заявителем, заполняется в соответствии с приложением № 2 к административному регламенту (форма № 3));

4) сведения о технических требованиях к перевозке заявленного груза в транспортном положении (предоставляется заявителем);

5) документы, подтверждающие полномочия представителя, в случае подачи заявления о выдаче специального разрешения представителем (предоставляется заявителем);

6) копия платежного документа, подтверждающего оплату государственной пошлины за выдачу специального разрешения в размере, установленном действующим законодательством Российской Федерации о налогах и сборах (предоставляется заявителем);

7) копия платежного документа, подтверждающего внесение оплаты за возмещение вреда, причиняемого транспортным средством, осуществляющим движение тяжеловесных транспортных средств, автомобильным дорогам (предоставляется заявителем);

8) копия платежного документа, подтверждающего оплату расходов на укрепление автомобильных дорог или принятие специальных мер по обустройству автомобильных дорог или их участков (предоставляется заявителем);

9) сведения о государственной регистрации заявителя в качестве индивидуального предпринимателя или юридического лица (запрашиваются органами, предоставляющими муниципальную услугу, на основании заключенных соглашений о межведомственном взаимодействии с соблюдением норм и законодательства Российской Федерации о защите персональных данных на бумажном носителе или в электронном виде).

2.8.1.1. Уполномоченный орган Администрации города Таганрога в отношении владельца транспортного средства запрашивает документ, указанный в подпункте 9) подпункта 2.8.1 пункта 2.8 настоящего регламента, в случае если заявитель не представил его самостоятельно.

Однако заявитель вправе представить указанный документ в уполномоченный орган Администрации города Таганрога по собственной инициативе.

2.8.1.2. Документы, указанные в подпунктах 1), 3) подпункта 2.8.1 пункта 2.8 настоящего регламента, заверяются подписью заявителя (для физических лиц), подписью руководителя или уполномоченного лица и печатью (для юридических лиц и индивидуальных предпринимателей). Копии документов, указанные в подпункте 2) подпункта 2.8.1 пункта 2.8 настоящего регламента, заверяются подписью и печатью владельца транспортного средства или нотариально.

2.8.1.3. Допускается подача заявления с приложением документов, указанных в подпункте 2.8.1 пункта 2.8 настоящего регламента, путем направления их посредством факсимильной связи или в электронном виде с последующим представлением оригиналов заявления и схемы транспортного средства, заверенных копий документов и материалов, указанных в подпункте 2) подпункта 2.8.1 пункта 2.8 настоящего регламента.

2.8.1.4. Уполномоченный орган Администрации города Таганрога отказывает в регистрации заявления в случае если:

1) заявление подписано лицом, не имеющим полномочий на подписание данного заявления;

2) заявление не содержит сведений, установленных подпунктом 1) подпункта 2.8.1 пункта 2.8 настоящего регламента;

3) к заявлению не приложены документы, установленные пунктом 2.8 настоящего регламента.

Уполномоченный орган Администрации города Таганрога, принявший решение об отказе в регистрации заявления, обязан незамедлительно проинформировать заявителя о принятом решении с указанием оснований принятия данного решения.

В случае подачи заявления с использованием сети «Интернет» информирование заявителя о принятом решении происходит через личный кабинет заявителя на Портале.

2.9. Исчерпывающий перечень оснований для отказа в предоставлении муниципальной услуги в выдаче специального разрешения на движение по автомобильным дорогам общего пользования города Таганрога тяжеловесного и (или) крупногабаритного транспортного средства.

2.9.1. Решение об отказе в выдаче специального разрешения на движение по автомобильным дорогам общего пользования города Таганрога

тяжеловесного и (или) крупногабаритного транспортного средства принимается в следующих случаях:

1) орган, предоставляющий муниципальную услугу, не вправе выдавать специальные разрешения по заявленному маршруту;

2) сведения, предоставленные в заявлении и документах, не соответствуют техническим характеристикам транспортного средства и груза, а также технической возможности осуществления заявленной перевозки тяжеловесных и (или) крупногабаритных транспортных средств;

3) установленные требования о перевозке делимого груза не соблюдены;

4) при согласовании маршрута установлена невозможность осуществления перевозки по заявленному маршруту транспортным средством с заявленными техническими характеристиками в связи с техническим состоянием автомобильной дороги, искусственного сооружения или инженерных коммуникаций, а также по требованиям безопасности дорожного движения;

5) отсутствует согласие заявителя на:

проведение оценки технического состояния автомобильной дороги;

принятие специальных мер по обустройству пересекающих автомобильную дорогу сооружений и инженерных коммуникаций, определенных согласно проведенной оценке технического состояния автомобильной дороги и в установленных законодательством случаях;

укрепление автомобильных дорог или принятие специальных мер по обустройству автомобильных дорог или их участков, определенных согласно проведенной оценке технического состояния автомобильной дороги и в установленных законодательством случаях;

б) заявитель не произвел оплату оценки технического состояния автомобильных дорог, их укрепления в случае, если такие работы были проведены по согласованию с заявителем;

7) заявитель не произвел оплату принятия специальных мер по обустройству автомобильных дорог, их участков, а также пересекающих автомобильную дорогу сооружений и инженерных коммуникаций, если такие работы были проведены по согласованию с заявителем;

8) заявитель не внес плату в счет возмещения вреда, причиняемого автомобильным дорогам транспортным средством, осуществляющим перевозку тяжеловесных грузов;

9) заявитель не произвел оплату государственной пошлины за выдачу специального разрешения;

10) отсутствует оригинал заявления и схемы автопоезда на момент выдачи специального разрешения, заверенных регистрационных документов транспортного средства, если заявление и документы направлялись в органы, предоставляющие муниципальную услугу, с использованием факсимильной связи.

Уполномоченный орган Администрации города Таганрога, принявший решение об отказе в выдаче специального разрешения, информирует заявителя о принятом решении, указав основания принятия данного решения.

В случае подачи заявления с использованием Портала информирование заявителя о принятом решении происходит через личный кабинет заявителя на Портале.

В случае принятия решения об отказе в выдаче специального разрешения на движение по автомобильным дорогам общего пользования города Таганрога тяжеловесного и (или) крупногабаритного транспортного средства по основаниям, указанным в подпунктах 1) - 3) подпункта 2.9.1 пункта 2.9 настоящего регламента уполномоченный орган информирует заявителя в течение четырех рабочих дней со дня регистрации заявления.

2.10. Исчерпывающий перечень документов для выдачи специального разрешения на движение по автомобильным дорогам общего пользования города Таганрога транспортного средства, осуществляющего перевозку опасных грузов, в случае если маршрут, часть маршрута указанного транспортного средства проходят по автомобильным дорогам местного значения городского округа и не проходят по автомобильным дорогам федерального, регионального или межмуниципального значения, участкам таких автомобильных дорог.

2.10.1. Для получения специального разрешения на движение по автомобильным дорогам общего пользования города Таганрога транспортного средства, осуществляющего перевозку опасных грузов, необходимы следующие документы:

1) заявление о получении специального разрешения (предоставляется заявителем) в соответствии с формой № 4 приложения № 2 к настоящему регламенту.

Заявление заверяется подписью заявителя (для физических лиц), подписью руководителя или уполномоченного лица и печатью (для юридических лиц и индивидуальных предпринимателей);

2) копия свидетельства о регистрации транспортного средства, предполагаемого к использованию для перевозки опасных грузов, а также документа, подтверждающего право владения таким транспортным средством на законных основаниях, если оно не является собственностью перевозчика (предоставляются заявителем);

3) копия свидетельства о допуске транспортного средства ЕХ/II, ЕХ/III, FL, ОХ и АТ и MEMU к перевозке опасных грузов, если транспортное средство относится к одной из этих категорий (предоставляется заявителем);

4) документы, подтверждающие полномочия представителя, в случае подачи заявления о выдаче специального разрешения представителем перевозчика (предоставляется заявителем).

2.10.2. Допускается подача заявления с приложением документов, указанных в пункте 2.10 настоящего регламента, путем направления их посредством факсимильной связи или в электронном виде с последующим предоставлением оригинала заявления и указанных документов с применением информационной системы.

2.11. Органы, предоставляющие муниципальную услугу, не вправе требовать от заявителя:

1) представления документов и информации или осуществления действий, представление или осуществление которых не предусмотрено нормативными правовыми актами, регулирующими отношения, возникающие в связи с предоставлением муниципальной услуги;

2) представления документов и информации, которые находятся в распоряжении органов, предоставляющих муниципальные услуги,

государственных органов, иных органов местного самоуправления либо подведомственных органам местного самоуправления организаций, участвующих в предоставлении предусмотренных частью 1 статьи 1 Федерального закона от 27.07.2010 № 210-ФЗ «Об организации предоставления государственных и муниципальных услуг» муниципальных услуг в соответствии с нормативными правовыми актами Российской Федерации, нормативными правовыми актами Ростовской области, муниципальными правовыми актами, за исключением документов, включенных в определенный частью 6 статьи 7 Федерального закона от 27.07.2010 № 210-ФЗ «Об организации предоставления государственных и муниципальных услуг» перечень документов.

Заявитель вправе представить указанные документы и информацию в органы, предоставляющие муниципальные услуги, по собственной инициативе.

2.12. Исчерпывающий перечень оснований для отказа в выдаче специального разрешения на движение по автомобильным дорогам местного значения города Таганрога транспортного средства, осуществляющего перевозку опасных грузов.

2.12.1. Решение об отказе в выдаче специального разрешения на движение по автомобильным дорогам общего пользования города Таганрога транспортного средства, осуществляющего перевозку опасных грузов, принимается в следующих случаях:

1) уполномоченный орган Администрации города Таганрога, предоставляющий муниципальную услугу, не вправе выдавать специальное разрешение по заявленному маршруту;

2) предоставление заявителем недостоверных и (или) неполных сведений, а также отсутствие документов, указанных в пункте 2.10 настоящего регламента;

3) мотивированного отказа владельца автомобильной дороги в согласовании маршрута транспортного средства, осуществляющего перевозку опасных грузов;

4) отсутствие в соответствии с информацией компетентного органа уведомления о включении транспортного средства, осуществляющего перевозку опасных грузов, в Реестр категорированных объектов транспортной инфраструктуры и транспортных средств и о присвоенной категории, а также о соответствии субъекта транспортной инфраструктуры или перевозчика требованиям в области транспортной безопасности, которое было получено в порядке, установленном приказом Министерства транспорта РФ от 29.01.2010 № 22.

2.12.2. Уполномоченный орган Администрации города Таганрога отказывает в предоставлении муниципальной услуги в случае, если заявителем не предоставлены документы, указанные в пункте 2.10 настоящего регламента.

Уполномоченный орган Администрации города Таганрога, принявший решение об отказе в предоставлении муниципальной услуги, обязан незамедлительно проинформировать заявителя о принятом решении с указанием оснований принятия данного решения.

В случае подачи заявления с использованием сети «Интернет» информирование заявителя о принятом решении происходит через кабинет заявителя на Портале.

2.12.3. Оснований для отказа в принятии заявления на выдачу

специального разрешения на движение по автомобильным дорогам общего пользования города Таганрога транспортного средства, осуществляющего перевозку опасных грузов, законодательством РФ не предусмотрено.

2.13. Получение специального разрешения производится в уполномоченном органе Администрации города Таганрога после предоставления заявителем документа, подтверждающего уплату государственной пошлины за выдачу специального разрешения.

За предоставление муниципальной услуги взимается государственная пошлина в размере, предусмотренном действующим законодательством РФ о налогах и сборах (статья 333.33 Налогового кодекса РФ).

2.14. Максимальный срок ожидания в очереди при подаче заявления о предоставлении муниципальной услуги – не более 15 минут. Максимальный срок ожидания в очереди при получении результата предоставления муниципальной услуги – не более 15 минут. Максимальный срок ожидания в очереди для получения консультации – не более 15 минут.

2.15. Заявка, оформленная надлежащим образом и содержащая все необходимые приложения, регистрируется владельцем автомобильной дороги в течение одного рабочего дня с даты ее поступления, в том числе в ведомственных информационных системах или единой системе межведомственного электронного взаимодействия при использовании таких систем. Согласование маршрута транспортного средства, осуществляющего перевозку опасных грузов, производится владельцами автомобильных дорог в течение четырех рабочих дней с даты поступления от уполномоченного органа Администрации города Таганрога соответствующей заявки.

2.17. Помещения для предоставления муниципальной услуги размещаются в здании МКУ «Благоустройство» по адресу: 347900, Ростовская область, г. Таганрог, ул. Свободы, 20, в здании Администрации города Таганрога по адресу: Ростовская область, ул. Петровская, 73 или в здании МАУ «МФЦ Таганрога» по адресу: 347910, Ростовская область, г. Таганрог, ул. Ленина, 153-а.

Помещения для предоставления муниципальной услуги оборудуются в соответствии с действующими санитарными правилами и нормами, в том числе для лиц с ограниченными возможностями. Для ожидания приема заявителями, заполнения необходимых для получения муниципальной услуги документов отводятся места, оборудованные стульями и столами (стойками). Для возможности оформления документов места обеспечиваются ручками, бланками заявлений и образцами их заполнения. Количество мест ожидания определяется, исходя из фактической нагрузки и возможности их размещения в помещении. В помещении для работы с заявителями размещаются информационные стенды.

Информационные стенды размещаются на видном, доступном месте и призваны обеспечить каждого заявителя исчерпывающей информацией о предоставлении услуги. Помещения оборудуются противопожарной системой, средствами пожаротушения и оповещения о возникновении чрезвычайной ситуации.

Помещения, в которых предоставляется муниципальная услуга, зал ожидания, места для заполнения запросов о муниципальной услуги, информационные стенды с образцами их заполнения и перечень документов,

необходимых для предоставления муниципальной услуги, должны соответствовать требованиям законодательства Российской Федерации, в том числе о социальной защите инвалидов.

На территории, прилегающей к местонахождению помещений для предоставления муниципальной услуги, оборудуются места для парковки автотранспортных средств, обеспечивающие возможность посадки в транспортное средство и высадки из него перед входом в объекты, в том числе с использованием кресла-коляски и при необходимости с помощью сотрудников, предоставляющих услуги.

2.18. В целях повышения доступности муниципальной услуги информация о порядке ее предоставления размещается на официальном сайте Администрации города Таганрога, а также информационных стендах, размещенных в помещении Уполномоченного учреждения, МАУ «МФЦ Таганрога». Консультации по вопросам предоставления муниципальной услуги возможно получить в том числе в телефонном режиме и на адрес электронной почты.

2.19. Показатели доступности и качества оказания муниципальной услуги: минимальное количество взаимодействий заявителя с должностными лицами (3 раза);

средняя продолжительность взаимодействия заявителя с должностными лицами при предоставлении муниципальной услуги (30 минут);

возможность получения муниципальной услуги в многофункциональном центре предоставления муниципальных услуг (имеется);

возможность получения информации о ходе предоставления муниципальной услуги, в том числе с использованием информационно-телекоммуникационных технологий (имеется);

сопровождение инвалидов, имеющих стойкие расстройства функции зрения и самостоятельного передвижения, и оказания им помощи на объектах;

допуск на объекты сурдопереводчика и тифлосурдопереводчика;

допуск на объекты собаки-проводника при наличии документа, подтверждающего ее специальное обучение, выданного в соответствии с приказом Министерства труда и социальной защиты Российской Федерации от 22.06.2015 № 386н;

оказание сотрудниками, предоставляющими услуги, иной необходимой инвалидам помощи в преодолении барьеров, мешающих получению услуг и использованию объектов наравне с другими лицами;

предоставление муниципальной услуги в соответствии с настоящим административным регламентом, а также отсутствие обоснованных жалоб на действия (бездействие) должностных лиц, принимающих участие в предоставлении муниципальной услуги.

### 3. Состав, последовательность и сроки выполнения административных процедур (действий), требования к порядку их выполнения, в том числе особенности выполнения административных процедур (действий) в электронной форме

3.1. Предоставление муниципальной услуги включает в себя следующие

административные процедуры:

прием и регистрация заявления и документов, необходимых для предоставления муниципальной услуги;

формирование пакета документов (сведений), необходимых для принятия решения о возможности выдачи специального разрешения на движение по автомобильным дорогам общего пользования города Таганрога тяжеловесного и (или) транспортного средства, а также транспортного средства, осуществляющего перевозки опасных грузов, в том числе направление межведомственных запросов в органы (организации), участвующие в предоставлении муниципальной услуги;

выдача специального разрешения на движение по автомобильным дорогам общего пользования города Таганрога тяжеловесного и (или) транспортного средства, а также транспортного средства, осуществляющего перевозки опасных грузов, либо мотивированного отказа в предоставлении муниципальной услуги.

3.2. Последовательность административных процедур и исполнение муниципальной услуги представлена блок-схемой в приложении № 1 к административному регламенту.

3.3. Требования к порядку предоставления муниципальной услуги.

3.3.1. Порядок информирования о правилах предоставления муниципальной услуги:

информация о муниципальной услуге предоставляется с использованием средств телефонной связи, при личном письменном или устном обращении заявителя в уполномоченный орган Администрации города Таганрога, уполномоченное учреждение, МАУ «МФЦ Таганрога», а также посредством размещения в информационно-телекоммуникационных сетях общего пользования.

информирование заявителя о порядке предоставления муниципальной услуги проводится в рабочее время ответственным специалистом безвозмездно;

разъяснять требования законодательства Российской Федерации, нормативных правовых актов муниципального образования «Город Таганрог» по вопросу выдачи разрешений на перевозку грузов;

выработать и довести до заявителя конкретные рекомендации по решению заявленного вопроса.

Для получения сведений об исполнении услуги заявителем указываются дата, Ф.И.О. заявителя. Заявителю предоставляются сведения о том, на каком этапе исполнения услуги находится представленный им пакет документов.

3.4. Прием и регистрация заявления о предоставлении муниципальной услуги.

3.4.1. Основанием для оказания муниципальной услуги является письменное заявление в адрес уполномоченного органа Администрации города Таганрога, Уполномоченного учреждения, МАУ «МФЦ Таганрога» с приложением пакета документов, необходимого для исполнения муниципальной услуги, в соответствии с пунктами 2.8, 2.10 административного регламента.

Специалист МАУ «МФЦ Таганрога» или специалист уполномоченного органа, Уполномоченного учреждения устанавливает личность заявителя, в том числе проверяет документ, удостоверяющий личность, а также проверяет полномочия представителя заявителя действовать от его имени.

3.4.2. Заявление с приложением комплекта документов предоставляется лично уполномоченным лицом заявителя, имеющего намерение осуществлять движение тяжеловесных и (или) крупногабаритных транспортных средств, а также транспортных средств, осуществляющих перевозки опасных грузов, направляется по почте, посредством факсимильной связи или в электронном виде.

3.4.3. Не допускается требовать иные документы для получения специального разрешения на движение тяжеловесных и (или) крупногабаритных транспортных средств, а также транспортных средств, осуществляющих перевозку опасных грузов, за исключением документов, указанных в пунктах 2.8, 2.10 административного регламента.

3.4.4. При личном представлении документов заявители имеют право представления (получения) документов в заранее установленное время.

3.4.5. В случае отказа в приеме документов по основаниям, предусмотренным в подпункте 2.8.1.4 подпункта 2.8.1 пункта 2.8 настоящего регламента, заявителю выдается отказ в предоставлении муниципальной услуги.

3.4.6. Заявление и прилагаемые к нему документы в день поступления регистрируются специалистом в специальном журнале. Заявлению присваивается входящий номер, который сообщается заявителю.

Предоставление документов и (или) иной информации, необходимой для предоставления муниципальной услуги, осуществляется в том числе в электронной форме с использованием единой системы межведомственного электронного взаимодействия и подключаемых к ней региональных систем межведомственного электронного взаимодействия по межведомственному запросу уполномоченного органа Администрации города Таганрога, Уполномоченного учреждения.

Формирование и направление межведомственного запроса осуществляется в течение одного рабочего дня со дня поступления заявления к специалисту МАУ «МФЦ Таганрога» или специалисту уполномоченного органа Администрации города Таганрога, Уполномоченного учреждения, ответственному за предоставление муниципальной услуги.

В случае, если заявитель самостоятельно представил указанные сведения, процедура, связанная с направлением запросов, не выполняется.

Результатом административной процедуры является получение документов, необходимых для принятия решения о возможности предоставления муниципальной услуги по выдаче специального разрешения на движение по автомобильным дорогам общего пользования города Таганрога тяжеловесного и (или) крупногабаритного транспортного средства, а также транспортного средства, осуществляющего перевозку опасных грузов.

В случае обращения заявителя в МАУ «МФЦ Таганрога», заявление с документами пересылаются в уполномоченный орган Администрации города Таганрога, Уполномоченное учреждение. Сотрудник МАУ «МФЦ Таганрога» информирует заявителя о передаче документов в уполномоченный орган Администрации города Таганрога, Уполномоченное учреждение и в течение следующих 2 рабочих дней обеспечивает их направление.

3.5. Согласование маршрута движения.

3.5.1. Основанием для начала административной процедуры является принятое и зарегистрированное в установленном порядке заявление на выдачу разрешения на движение по автомобильным дорогам общего пользования города Таганрога тяжеловесного и (или) крупногабаритного транспортного средства, а также транспортного средства, осуществляющего перевозки опасных грузов.

3.5.2. Специалист, ответственный за выполнение административной процедуры, подготавливает заявку на согласование маршрута перевозки в течение 3 дней для опасных грузов, в течение 4 дней для тяжеловесных и (или) крупногабаритных грузов, со дня поступления к нему заявления (форма № 1, форма № 4 приложения № 2 настоящего регламента).

3.5.3. Порядок согласования маршрута органами, уполномоченными на согласование маршрута:

для перевозки опасных грузов, согласно приказу Минтранса РФ от 04.07.2011 № 179 «Об утверждении порядка выдачи специального разрешения на движение по автомобильным дорогам транспортного средства, осуществляющего перевозку опасных грузов»;

для перевозки тяжеловесных и крупногабаритных грузов, согласно приказу Минтранса РФ от 24.07.2012 № 258 «Об утверждении порядка выдачи специального разрешения на движение по автомобильным дорогам транспортного средства, осуществляющего перевозки тяжеловесных и (или) крупногабаритных грузов».

3.5.4. В случае, если будет установлено, что по маршруту, предложенному заявителем, перевозка данного груза не представляется возможной или для осуществления такой перевозки требуется составление специального проекта или проведение обследования дороги, специалист обязан письменно по почте уведомить об этом заявителя в течение 2 дней с момента установления указанных обстоятельств.

3.5.5. После получения согласования органа, уполномоченного осуществлять контрольные, надзорные и разрешительные функции в области обеспечения безопасности дорожного движения, заявление и приложенные к нему документы, а также согласование маршрута передаются в день его поступления заведующему или должностному лицу, исполняющему его обязанности. Заявка, направленная в ОГИБДД Управления МВД России по г. Таганрогу регистрируется ОГИБДД Управления МВД России по г. Таганрогу в течение одного рабочего дня с даты ее получения. Согласование маршрута движения тяжеловесного и (или) крупногабаритного транспортных средств, проводится Госавтоинспекцией в течение четырех рабочих дней с даты регистрации заявки, полученной от Уполномоченного учреждения.

3.5.6. Результатом административной процедуры является получение документов, представленных заявителем, с согласованием федерального органа исполнительной власти, уполномоченного осуществлять контрольные, надзорные и разрешительные функции в области обеспечения безопасности дорожного движения.

3.6. Оформление специального разрешения на движение по автомобильным дорогам общего пользования города Таганрога тяжеловесного и (или) крупногабаритного транспортного средства, а также транспортного средства, осуществляющего перевозки опасных грузов по маршрутам,

проходящим по автомобильным дорогам общего пользования города Таганрога, либо мотивированного отказа в предоставлении муниципальной услуги.

3.6.1. Основанием для начала административной процедуры является согласование с владельцами автомобильных дорог и (или) с федеральным органом исполнительной власти, уполномоченным осуществлять контрольные, надзорные и разрешительные функции в области обеспечения безопасности дорожного движения маршрута тяжеловесного и (или) крупногабаритного транспортного средства, а также транспортного средства, осуществляющего перевозку опасных грузов, либо мотивированного отказа в предоставлении муниципальной услуги.

3.6.2. Результатом административной процедуры является получение документов, представленных заявителем, с согласованием федерального органа исполнительной власти, уполномоченного осуществлять контрольные, надзорные и разрешительные функции в области обеспечения безопасности дорожного движения.

3.6.4. Специалист, ответственный за предоставление муниципальной услуги:

при получении отказа в согласовании маршрута подготавливает в течение 2 рабочих дней отказ в выдаче специального разрешения;

при получении согласования маршрута в течение 1 рабочего дня оформляет специальное разрешение на движение по автомобильным дорогам тяжеловесных и (или) крупногабаритных транспортных средств, а также транспортных средств, осуществляющих перевозки опасных грузов, по маршрутам, проходящим по автомобильным дорогам общего пользования города Таганрога, а также подготавливает расчет размера вреда, причиняемого транспортным средством, осуществляющим перевозки тяжеловесных грузов;

в день подготовки указанных в подпункте 3.5.2 пункта 3.5 настоящего регламента документов передает их на подпись.

3.6.5. Подписание документов, указанных в подпункте 3.5.2 пункта 3.5 административного регламента, осуществляется в течение 1 рабочего дня с момента получения документов и передает их специалисту, ответственному за предоставление муниципальной услуги, для регистрации.

3.6.6. Специалист, ответственный за предоставление муниципальной услуги, в день получения документов регистрирует специальное разрешение в журнале выдачи специальных разрешений, либо мотивированный отказ в предоставлении муниципальной услуги – в журнале регистрации исходящей документации:

а) для опасных грузов согласно форме № 4 приложения № 2 к настоящему регламенту:

б) для тяжеловесных и (или) крупногабаритных транспортных средств согласно форме № 1 приложения № 2 к настоящему регламенту.

3.6.7. Критерием принятия решения является поступление согласования с владельцами автомобильных дорог и (или) с федеральным органом исполнительной власти, уполномоченным осуществлять контрольные, надзорные и разрешительные функции в области обеспечения безопасности дорожного движения, маршрута тяжеловесного и (или) крупногабаритного

транспортного средства, а также транспортного средства, осуществляющего перевозку опасных грузов.

3.6.8. Результатом административной процедуры является оформление специального разрешения на движение по автомобильным дорогам общего пользования города Таганрога тяжеловесных и (или) крупногабаритных транспортных средств, а также транспортных средств, осуществляющих перевозки опасных грузов, либо мотивированного отказа в предоставлении муниципальной услуги.

3.7. Получение заявителем результата предоставления муниципальной услуги.

3.7.1. Основанием для начала административной процедуры является оформление специального разрешения на движение по автомобильным дорогам общего пользования города Таганрога тяжеловесных и (или) крупногабаритных транспортных средств, а также транспортных средств, осуществляющих перевозки опасных грузов, либо мотивированного отказа в предоставлении муниципальной услуги.

3.7.2. Специалист, ответственный за предоставление муниципальной услуги, выдает заявителю специальное разрешение в течение 1 рабочего дня после предоставления им документа, подтверждающего уплату государственной пошлины, а также возмещение вреда, причиняемого транспортным средством – для заявителей в отношении транспортных средств, осуществляющих перевозки тяжеловесных грузов – в день предоставления заявителем платежных документов.

3.7.3. Специалист, ответственный за предоставление муниципальной услуги, направляет заявителю указанным им способом, а также по почте отказ в выдаче специального разрешения в день регистрации отказа в выдаче специального разрешения в книге исходящей корреспонденции.

3.7.4. Критерии принятия решения – предоставление заявителем документов, подтверждающих уплату государственной пошлины, а также возмещение вреда, причиняемого транспортным средством – для заявителей в отношении тяжеловесных транспортных средств.

3.7.5. Результат данной административной процедуры – получение заявителем результата предоставления муниципальной услуги.

3.8. МАУ «МФЦ Таганрога»:

обеспечивает хранение полученных от уполномоченного органа документов, предназначенных для выдачи заявителю, в течение следующих 30 календарных дней со дня получения таких документов от уполномоченного органа Администрации города Таганрога;

не позднее дня, соответствующего дню истечения указанного тридцатидневного срока, направляет не востребуемые документы в уполномоченный орган Администрации города Таганрога

#### 4. Формы контроля за исполнением административного регламента

4.1. Текущий контроль за соблюдением и исполнением настоящего административного регламента и иных нормативных правовых актов, устанавливающих требования к предоставлению муниципальных услуг, а также

принятием решений осуществляется начальником уполномоченного органа Администрации города Таганрога и директором Уполномоченного учреждения, руководителем МАУ «МФЦ Таганрога».

4.2. Начальник Управления жилищно-коммунального хозяйства г. Таганрога организует работу по предоставлению муниципальной услуги, определяет должностные обязанности специалистов УЖКХ г. Таганрога, осуществляет контроль за их исполнением, принимает меры к совершенствованию форм и методов служебной деятельности, обучению подчиненных, несет персональную ответственность за соблюдение законности.

4.3. Текущий контроль за полнотой и качеством предоставления муниципальной услуги осуществляется путем проведения начальником Управления жилищно-коммунального хозяйства г. Таганрога проверок соблюдения специалистами положений административного регламента и нормативных правовых актов Российской Федерации, Ростовской области и органа местного самоуправления. Периодичность осуществления текущего контроля устанавливается начальником УЖКХ г. Таганрога.

4.4. Специалисты УЖКХ г. Таганрога, МКУ «Благоустройство», осуществляющие информирование по вопросам предоставления муниципальной услуги, а также прием документов, рассмотрение заявлений, несут персональную ответственность за соблюдение порядка информирования, приема и срока рассмотрения документов, а также за соответствие результатов рассмотрения заявления требованиям законодательства Российской Федерации.

4.5. Специалист, уполномоченный на оформление документов по муниципальной услуге, несет персональную ответственность за соблюдение порядка и срока оформления документов, а также за достоверность вносимых в эти документы сведений.

4.6. Контроль за полнотой и качеством предоставления муниципальной услуги включает в себя проведение проверок, направленных на выявление и устранение причин и условий, вследствие которых были нарушены права и свободы заявителя, а также рассмотрение, принятие решений и подготовку ответа на обращение заявителя, содержащее жалобу на решение должностного лица.

4.7. Порядок и периодичность проведения плановых проверок осуществляется ежеквартально в соответствии с распоряжением (приказом) УЖКХ г. Таганрога и директора МАУ «МФЦ Таганрога».

4.8. Решение о проведении внеплановой проверки полноты и качества предоставления муниципальных услуг принимается начальником УЖКХ г. Таганрога, директором МАУ «МФЦ Таганрога» в следующих случаях:

в связи с проверкой устранения ранее выявленных нарушений исполнения положений настоящего административного регламента, а также иных нормативных правовых актов, устанавливающих требования к предоставлению муниципальной услуги;

поступления в УЖКХ г. Таганрога, либо в Администрацию города Таганрога обращений физических и юридических лиц с жалобами на нарушения их прав и законных интересов действиями (бездействием) должностных лиц, отвечающих за предоставление муниципальной услуги.

4.9. В случае, если в результате контроля обнаружены несоответствия в

документах, в действиях сотрудников, участвующих в предоставлении муниципальной услуги, начальник УЖКХ г. Таганрога, директор МАУ «МФЦ Таганрога» обеспечивают разработку и выполнение действий по устранению выявленных несоответствий и их причин.

4.10. В случае выявления нарушений прав заявителя по результатам проведенных проверок в отношении виновных лиц принимаются меры в соответствии с законодательством Российской Федерации.

4.11. Контроль за предоставлением муниципальной услуги со стороны граждан, их объединений и организаций осуществляется путем получения письменной, устной или в электронном виде информации о наличии в действиях (бездействии) ответственных должностных лиц, а также принимаемых ими решениях, нарушений положений настоящего административного регламента и иных нормативных правовых актов, устанавливающих требования к предоставлению муниципальной услуги.

4.12. Граждане, их объединения и организации также вправе направить замечания и предложения по улучшению качества предоставления муниципальной услуги.

5. Досудебный (внесудебный) порядок обжалования решений и действий (бездействия) органа, предоставляющего муниципальную услугу, должностного лица органа, предоставляющего муниципальную услугу, либо муниципального служащего

5.1. Заявитель может обратиться с жалобой, в том числе в следующих случаях:

1) нарушение срока регистрации запроса заявителя о предоставлении муниципальной услуги;

2) нарушение срока предоставления муниципальной услуги;

3) требование у заявителя документов, не предусмотренных нормативными правовыми актами Российской Федерации, нормативными правовыми актами субъектов Российской Федерации, муниципальными правовыми актами для предоставления муниципальной услуги;

4) отказ в приеме документов, предоставление которых предусмотрено нормативными правовыми актами Российской Федерации, нормативными правовыми актами субъектов Российской Федерации, муниципальными правовыми актами для предоставления муниципальной услуги, у заявителя;

5) отказ в предоставлении государственной или муниципальной услуги, если основания отказа не предусмотрены федеральными законами и принятыми в соответствии с ними иными нормативными правовыми актами Российской Федерации, нормативными правовыми актами субъектов Российской Федерации, муниципальными правовыми актами;

6) затребование с заявителя при предоставлении муниципальной услуги платы, не предусмотренной нормативными правовыми актами Российской Федерации, нормативными правовыми актами субъектов Российской Федерации, муниципальными правовыми актами;

7) отказ органа, предоставляющего муниципальную услугу, должностного лица органа, предоставляющего муниципальную услугу, в исправлении допущенных опечаток и ошибок в выданных в результате предоставления

государственной или муниципальной услуги документах либо нарушение установленного срока таких исправлений.

5.2. Общие требования к порядку подачи и рассмотрения жалобы.

5.2.1. Жалоба подается в письменной форме на бумажном носителе, в электронной форме в орган, предоставляющий муниципальную услугу. Жалобы на решения, принятые руководителем органа, предоставляющего муниципальную услугу, подаются в вышестоящий орган (при его наличии) либо в случае его отсутствия рассматриваются непосредственно руководителем органа, предоставляющего муниципальную услугу.

5.2.2. Жалоба может быть направлена по почте, через МАУ «МФЦ Таганрога», с использованием сети «Интернет», официального сайта органа, предоставляющего муниципальную услугу, единого портала государственных и муниципальных услуг либо регионального портала государственных и муниципальных услуг, а также может быть принята при личном приеме заявителя.

5.3. Порядок подачи жалоб на решения и действия (бездействие) органов исполнительной власти и их должностных лиц.

5.3.1. Жалоба на решение, действия (бездействие) директора Уполномоченного учреждения подается на имя начальника уполномоченного органа Администрации города Таганрога.

5.3.2. Жалоба на решение, действия (бездействие) должностных лиц уполномоченного органа Администрации города Таганрога подается на имя начальника уполномоченного органа Администрации города Таганрога.

5.3.3. Жалоба на решение, действия (бездействие) начальника уполномоченного органа Администрации города Таганрога подается на имя заместителя главы Администрации города Таганрога по вопросам городского хозяйства.

5.3.4. Жалоба на решение, действия (бездействие) должностных лиц МАУ «МФЦ Таганрога» подается на имя руководителя МАУ «МФЦ Таганрога».

5.3.5. Жалоба на решение, действия (бездействие) руководителя МАУ «МФЦ Таганрога» подается на имя курирующего заместителя главы Администрации города Таганрог.

5.4. Жалоба должна содержать:

1) наименование органа, предоставляющего муниципальную услугу, должностного лица органа, предоставляющего муниципальную услугу, либо муниципального служащего, решения и действия (бездействие) которых обжалуются;

2) фамилию, имя, отчество (последнее - при наличии), сведения о месте жительства заявителя - физического лица либо наименование, сведения о месте нахождения заявителя - юридического лица, а также номер (номера) контактного телефона, адрес (адреса) электронной почты (при наличии) и почтовый адрес, по которым должен быть направлен ответ заявителю;

3) сведения об обжалуемых решениях и действиях (бездействии) органа, предоставляющего муниципальную услугу, должностного лица органа, предоставляющего муниципальную услугу, либо муниципального служащего;

4) доводы, на основании которых заявитель не согласен с решением и действием (бездействием) органа, предоставляющего муниципальную услугу,

должностного лица органа, предоставляющего муниципальную услугу, либо муниципального служащего. Заявителем могут быть представлены документы (при наличии), подтверждающие доводы заявителя, либо их копии.

5.5. Порядок рассмотрения жалоб на решения и действия (бездействие) органов исполнительной власти и их должностных лиц.

5.5.1. Жалоба, поступившая в орган, предоставляющий муниципальную услугу, подлежит рассмотрению должностным лицом, наделенным полномочиями по рассмотрению жалоб, в течение пятнадцати рабочих дней со дня ее регистрации, а в случае обжалования отказа органа, предоставляющего муниципальную услугу, должностного лица органа, предоставляющего муниципальную услугу, в приеме документов у заявителя либо в исправлении допущенных опечаток и ошибок или в случае обжалования нарушения установленного срока таких исправлений - в течение пяти рабочих дней со дня ее регистрации.

5.5.2. По результатам рассмотрения жалобы орган, предоставляющий муниципальную услугу, принимает одно из следующих решений:

1) удовлетворяет жалобу, в том числе в форме отмены принятого решения, исправления допущенных органом, предоставляющим муниципальную услугу, опечаток и ошибок в выданных в результате предоставления муниципальной услуги документах, возврата заявителю денежных средств, взимание которых не предусмотрено нормативными правовыми актами Российской Федерации, нормативными правовыми актами субъектов Российской Федерации, правовыми актами Администрации города Таганрога.

2) отказывает в удовлетворении жалобы.

5.5.3. Не позднее дня, следующего за днем принятия решения об удовлетворении либо отказе в удовлетворении жалобы, заявителю в письменной форме и по желанию заявителя в электронной форме направляется мотивированный ответ о результатах рассмотрения жалобы.

5.5.4. В случае установления в ходе или по результатам рассмотрения жалобы признаков состава административного правонарушения или преступления должностное лицо, наделенное полномочиями по рассмотрению жалоб, незамедлительно направляет имеющиеся материалы в органы прокуратуры.

предоставления муниципальной услуги «Выдача специального разрешения на движение по автомобильным дорогам общего пользования города Таганрога тяжеловесного и (или) крупногабаритного транспортного средства, а также транспортного средства, осуществляющего перевозки опасных грузов»

**БЛОК-СХЕМА**

предоставления муниципальной услуги «Выдача специального разрешения на движение по автомобильным дорогам общего пользования города Таганрога тяжеловесного и (или) крупногабаритного транспортного средства, а также транспортного средства, осуществляющего перевозки опасных грузов»

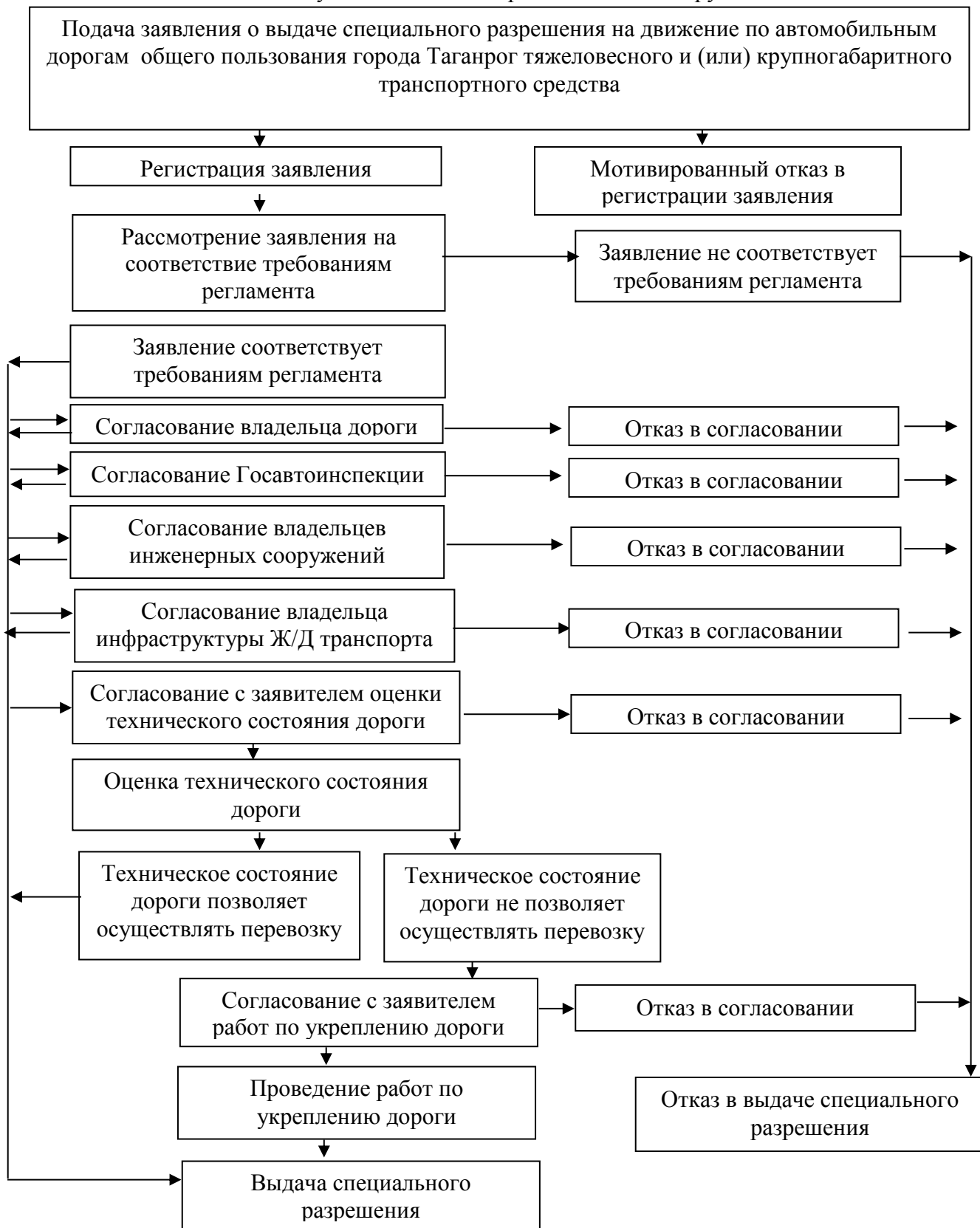



Приложение № 2

к Административному регламенту  
предоставления муниципальной услуги «Выдача специального  
разрешения на движение по автомобильным дорогам общего  
пользования города Таганрога тяжеловесного и (или)  
крупногабаритного транспортного средства, а также транспортного  
средства, осуществляющего перевозки опасных грузов»

**ТИПОВЫЕ ФОРМЫ ДОКУМЕНТОВ**

Типовые формы документов утверждены приказом Министерства транспорта Российской Федерации от 24.07.2012 № 258 «Об утверждении Порядка выдачи специального разрешения на движение по автомобильным дорогам транспортного средства, осуществляющего перевозки тяжеловесных и (или) крупногабаритных грузов», приказом Министерства транспорта Российской Федерации от 04.07.2011 № 179 «Об утверждении Порядка выдачи специального разрешения на движение по автомобильным дорогам транспортного средства, осуществляющего перевозку опасных грузов».

Форма № 1

**Реквизиты заявителя**

(наименование, адрес (местонахождение) – для юридических лиц, Ф.И.О., адрес места жительства – для индивидуальных предпринимателей и физических лиц)

Исх. от \_\_\_\_\_ № \_\_\_\_\_

поступило в \_\_\_\_\_

дата \_\_\_\_\_ № \_\_\_\_\_

**ЗАЯВЛЕНИЕ**

**на получение специального разрешения на движение по автомобильным  
дорогам транспортного средства, осуществляющего перевозки тяжеловесных и  
(или) крупногабаритных грузов**

<b>Наименование, адрес и телефон владельца транспортного средства</b>			
<b>ИНН, ОГРН/ОГРИП владельца транспортного средства *</b>			
<b>Маршрут движения</b>			
<b>Вид перевозки (международная, межрегиональная, местная)</b>			
<b>На срок</b>	<b>с</b>	<b>по</b>	
<b>На количество поездок</b>			
<b>Характеристика груза:</b>	<b>Делимый</b>	<b>да</b>	<b>нет</b>
<b>Наименование **</b>	<b>Габариты</b>	<b>Масса</b>	

\* Для российских владельцев транспортных средств.

<b>Транспортное средство (автопоезд)</b> (марка и модель транспортного средства (тягача, прицепа (полуприцепа)), государственный регистрационный знак транспортного средства (тягача, прицепа (полуприцепа))					
<b>Параметры транспортного средства (автопоезда)</b>					
<b>Масса транспортного средства (автопоезда) без груза/с грузом (т)</b>		<b>Масса тягача (т)</b>		<b>Масса прицепа (полуприцепа) (т)</b>	
<b>Расстояние между осями</b>					
<b>Нагрузка на оси (т)</b>					
<b>Габариты транспортного средства (автопоезда):</b>					
<b>Длина (м)</b>	<b>Ширина (м)</b>	<b>Высота (м)</b>	<b>Минимальный радиус поворота с грузом (м)</b>		
<b>Необходимость автомобиля сопровождения (прикрытия)</b>					
<b>Предполагаемая максимальная скорость движения транспортного средства (автопоезда) (км/час)</b>					
<b>Банковские реквизиты</b>					
<b>Оплату гарантируем</b>					
<i>(должность)</i>		<i>(подпись)</i>		<i>(фамилия)</i>	

\*\* В графе указывается полное наименование груза, основные характеристики, марка, модель, описание индивидуальной и транспортной тары (способ крепления).

**СПЕЦИАЛЬНОЕ РАЗРЕШЕНИЕ №**  
**на движение по автомобильным дорогам транспортного средства,**  
**осуществляющего перевозки тяжеловесных**  
**и (или) крупногабаритных грузов**  
**(лицевая сторона)**

<b>Вид перевозки</b> (международная, межрегиональная, местная)			<b>Год</b>	
<b>Разрешено выполнить</b>		<b>Поездок в период с</b>		<b>по</b>
<b>По маршруту</b>				
<b>Транспортное средство</b>				
<b>Марка(и) и модель (и) тягача(ей)</b>			<b>Гос.регистр. знак</b>	
<b>Марка(и) и модель (и) прицепа(ов)</b>			<b>Номерной знак</b>	
<b>Наименование, адрес и телефон владельца транспортного средства</b>				
<b>Адрес места разгрузки</b>				
<b>Характеристика груза (наименование, габариты, масса)</b>				
<b>Параметры транспортного средства:</b>				
<b>Расстояния между осями</b>				
<b>Нагрузки на оси (т)</b>				
<b>Количество осей</b>		<b>Масса транспортного средства с грузом (т)</b>		
<b>Масса порожнего тягача (т)</b>		<b>Масса порожнего прицепа (т)</b>		
<b>Габариты автопоезда</b>				
<b>Длина (м)</b>	<b>Ширина (м)</b>	<b>Высота (м)</b>		
<b>Марка, модель, номерной знак автомобиля сопровождения (прикрытия)</b>				
<b>Разрешение выдано</b> (наименование уполномоченного органа)				
<b>(должность)</b>		<b>(подпись)</b>		<b>(ФИО)</b>
«            »		20    г.		

(оборотная сторона)

<b>Особые условия движения<sup>1</sup></b>	
<b>Владельцы автомобильных дорог, сооружений, инженерных коммуникаций, органы управления Госавтоинспекции и другие организации, согласовавшие перевозку (указывается наименование согласующей организаций, исходящий номер и дата согласования)</b>	
<b>А. С основными положениями и требованиями законодательства Российской Федерации в области перевозки тяжеловесных и (или) крупногабаритных грузов по дорогам Российской Федерации и настоящего специального разрешения ознакомлен:</b>	
<b>Водитель(и) транспортного средства</b>	
	<b>(Ф.И.О) подпись</b>
<b>Б. Транспортное средство с грузом/без груза соответствует требованиям законодательства Российской Федерации в области перевозки тяжеловесных и (или) крупногабаритных грузов и параметрам, указанным в настоящем специальном разрешении</b>	
<b>Подпись владельца транспортного средства</b>	<b>(Ф.И.О)</b>
<b>« _____ » _____ 20__ г.</b>	<b>М.П.</b>
<b>Отметки владельца транспортного средства о поездке (поездках) транспортного средства (указывается дата начала каждой поездки, заверяется подписью ответственного лица и печатью организации)</b>	
<b>Отметки грузополучателя о доставке груза (указывается дата доставки, заверяется подписью ответственного лица и печатью организации)</b>	
<b>(без отметок недействительно)</b>	
<b>Особые отметки контролирующих органов</b>	

<sup>6</sup> Определяются уполномоченным органом, владельцами автомобильных дорог, Госавтоинспекцией.

СХЕМА

транспортного средства, с использованием которого планируется осуществлять перевозку тяжеловесных и (или) крупногабаритных грузов, с указанием размещения такого груза

Вид сбоку:

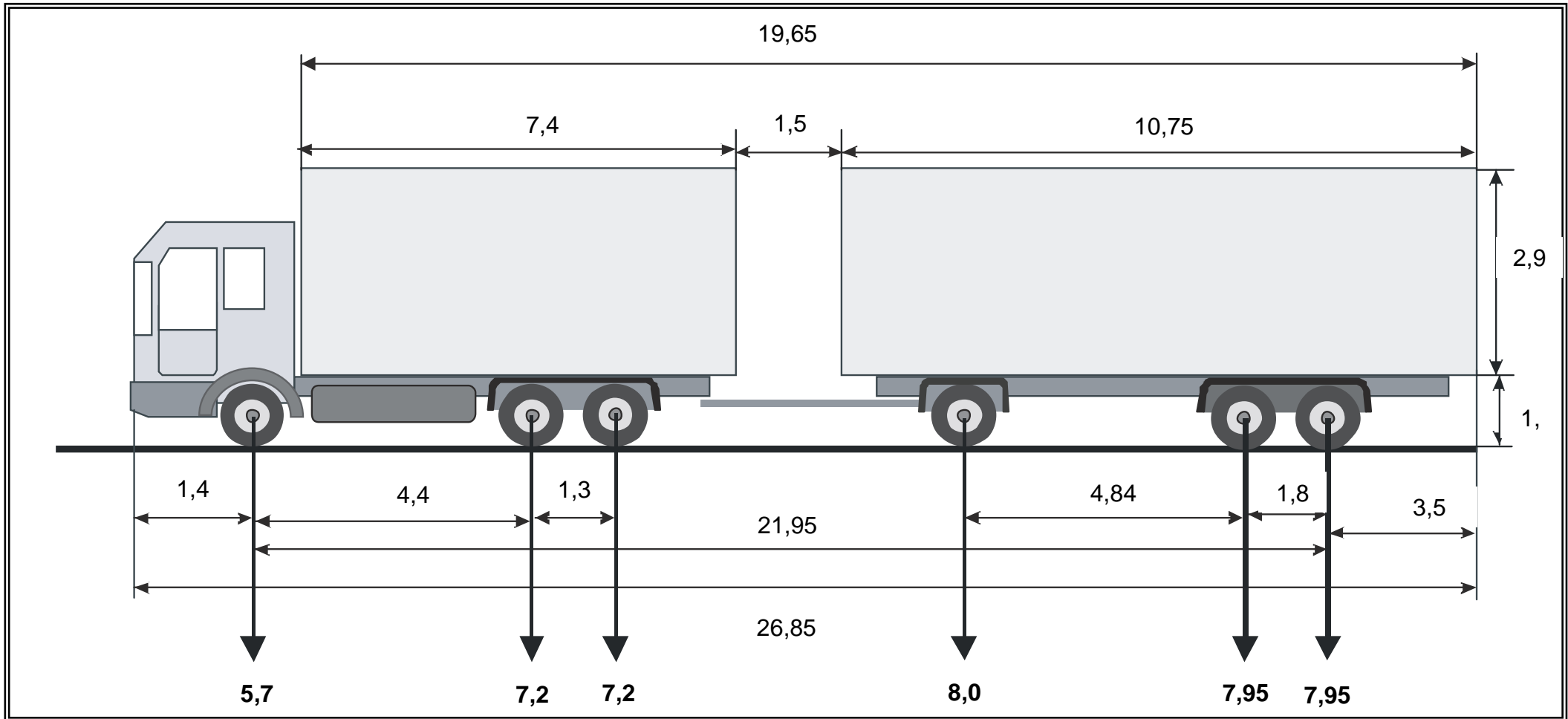

Вид сзади:

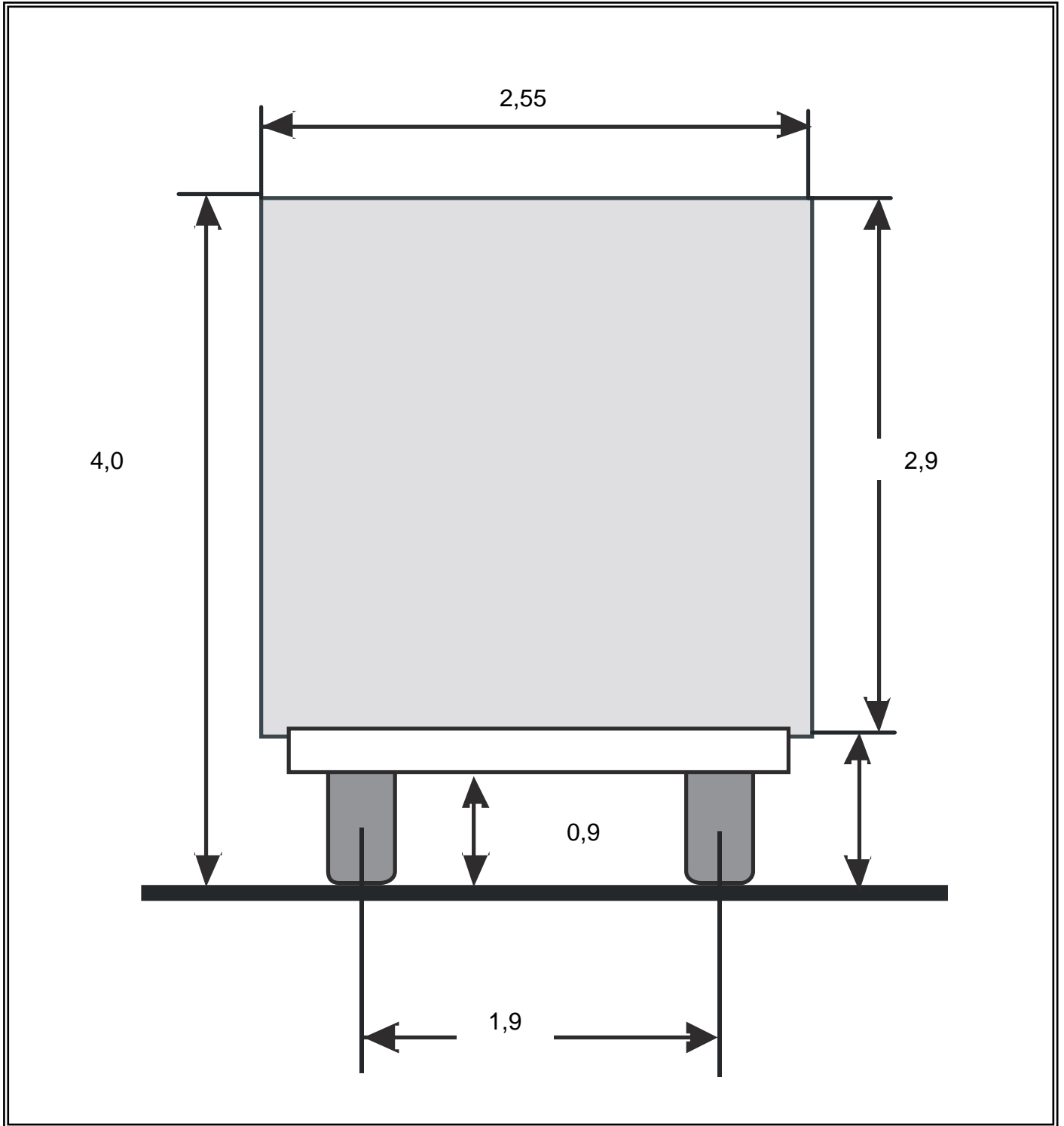

\_\_\_\_\_  
(должность, фамилия заявителя)

\_\_\_\_\_  
(подпись заявителя)

М.П.

\_\_\_\_\_ В \_\_\_\_\_  
 (регистрационный номер) (указать наименование уполномоченного на выдачу  
 \_\_\_\_\_  
 (дата регистрации) специального разрешения органа)

**З А Я В Л Е Н И Е**  
**о получении специального разрешения на движение по автомобильным дорогам**  
**транспортного средства, осуществляющего перевозку опасных грузов**

\_\_\_\_\_ (полное наименование юридического лица или Ф.И.О. индивидуального предпринимателя)  
 просит \_\_\_\_\_  
 (оформить специальное разрешение, переоформить специальное разрешение)

на движение по автомобильным дорогам транспортного средства,

Тип, марка, модель транспортного средства	Государственный регистрационный знак транспортного средства

осуществляющего перевозку опасных грузов (согласно приложению) по маршруту (маршрутам)

\_\_\_\_\_ (маршрут (с указанием начального, основных промежуточных и конечного пунктов автомобильных дорог, по которым  
 \_\_\_\_\_  
 \_\_\_\_\_ проходит маршрут транспортного средства, осуществляющего перевозку опасных грузов))\*

на срок действия с \_\_\_\_\_ по \_\_\_\_\_

Местонахождение заявителя \_\_\_\_\_  
 (индекс, юридический адрес или адрес места жительства заявителя)

\_\_\_\_\_ (индекс, почтовый адрес заявителя)

Телефон \_\_\_\_\_ Факс \_\_\_\_\_

ИНН \_\_\_\_\_ ОГРН \_\_\_\_\_

\_\_\_\_\_ (дополнительная информация, указываемая заявителем при подаче заявления)

Необходимые документы к заявлению прилагаются. Заявитель подтверждает подлинность и достоверность представленных сведений и документов.

Руководитель \_\_\_\_\_  
 \_\_\_\_\_ (должность, Ф.И.О., подпись)

« \_\_\_\_\_ » \_\_\_\_\_ 20 \_\_\_\_ г.

М.П.

\* При необходимости сведения о начальных, конечных и всех необходимых промежуточных пунктах следования транспортного средства, осуществляющего перевозку опасных грузов по заявленному маршруту (маршрутам), могут быть указаны в приложении к заявлению о получении специального разрешения.

1. Сведения о заявленном для перевозки опасном грузе (опасных грузах)

№ п/п	Класс, номер ООН, наименование и описание заявленного к перевозке опасного груза

2. Дополнительные сведения при перевозке опасных грузов

Наименование, местонахождение и телефон грузоотправителя	
Наименование, местонахождение и телефон грузополучателя	
Телефоны вызова аварийных служб по маршруту перевозки	
Адреса и телефоны промежуточных пунктов, куда в случае необходимости можно сдать груз	
Места стоянок (указать при необходимости)	
Места заправки топливом (указать при необходимости)	

Руководитель \_\_\_\_\_  
(Ф.И.О, должность, подпись)

« \_\_\_\_ » \_\_\_\_\_ 20 \_\_\_\_ г.

М.П.

Специальное разрешение № ____ на движение по автомобильным дорогам транспортного средства, осуществляющего перевозку опасных грузов	
Наименование и организационно-правовая форма перевозчика	
Местонахождение перевозчика	
Класс, номер ООН, наименование и описание перевозимого опасного груза (опасных грузов)	
Тип, марка, модель транспортного средства	
Государственный регистрационный знак транспортного средства	
Срок действия специального разрешения	с _____ по _____
Маршрут (маршруты) движения транспортного средства, осуществляющего перевозку опасных грузов	
Адрес и телефон грузоотправителя	
Адрес и телефон грузополучателя	
Адреса промежуточных пунктов маршрута перевозки и телефоны аварийной службы	
Места стоянок и заправок топливом	
Ф.И.О. должностного лица уполномоченного органа и дата выдачи разрешения	М.П.

Оборотная сторона  
специального разрешения

Особые условия действия специального разрешения	Отметки должностных лиц надзорных контрольных органов
Ограничения	

»

Управляющий делами  
Администрации города Таганрога

А.Б. Забейло