

РОССИЙСКАЯ ФЕДЕРАЦИЯ
РОСТОВСКАЯ ОБЛАСТЬ
МУНИЦИПАЛЬНОЕ ОБРАЗОВАНИЕ «ГОРОД ТАГАНРОГ»

АДМИНИСТРАЦИЯ ГОРОДА ТАГАНРОГА

ПОСТАНОВЛЕНИЕ

13.03.2014

№ 646

г. Таганрог

Об утверждении административного регламента предоставления муниципальной услуги «Выдача специального разрешения на движение по автомобильным дорогам местного значения города Таганрога транспортного средства, осуществляющего перевозки опасных, тяжеловесных и (или) крупногабаритных грузов»

В соответствии с Федеральным законом от 06.10.2003 №131-ФЗ «Об общих принципах организации местного самоуправления в Российской Федерации», Федеральным законом от 08.11.2007 № 257-ФЗ «Об автомобильных дорогах и о дорожной деятельности в Российской Федерации и о внесении изменений в отдельные законодательные акты Российской Федерации», Федеральным законом от 27.07.2010 № 210-ФЗ «Об организации предоставления государственных и муниципальных услуг», постановлением Администрации города Таганрога от 17.01.2013 № 109 «Об утверждении Реестра муниципальных услуг, предоставляемых на территории города Таганрога», постановлением Администрации города Таганрога от 23.09.2011 № 3348 «О порядке разработки и утверждения административных регламентов предоставления муниципальных услуг и порядке проведения их экспертизы» **постановляю:**

1. Утвердить административный регламент предоставления муниципальной услуги «Выдача специального разрешения на движение по автомобильным дорогам местного значения города Таганрога транспортного средства, осуществляющего перевозки опасных, тяжеловесных и (или) крупногабаритных грузов» (приложение).

2. Управлению жилищно-коммунального хозяйства (Бандурист С.А.):

2.1. Осуществлять оказание муниципальной услуги «Выдача специального разрешения на движение по автомобильным дорогам местного значения города Таганрога транспортного средства, осуществляющего перевозки опасных тяжеловесных и (или) крупногабаритных грузов» в соответствии с утвержденным административным регламентом.

2.2. Обеспечить внутренний контроль за соблюдением требований и условий, установленных административным регламентом.

3. Муниципальному бюджетному учреждению «Благоустройство» (Шурпенко С.В.):

3.1. Осуществлять обеспечение предоставления муниципальной услуги «Выдача специального разрешения на движение по автомобильным дорогам местного значения города Таганрога транспортного средства, осуществляющего перевозки опасных, тяжеловесных и (или) крупногабаритных грузов» в соответствии с утвержденным административным регламентом.

4. Пресс-службе Администрации города Таганрога (Яковлева Т.Г.) обеспечить официальное опубликование настоящего постановления и представить информацию о его официальном опубликовании в общий отдел Администрации города Таганрога.

5. Общему отделу Администрации города Таганрога (Лунева Н.А.) обеспечить представление копии настоящего постановления и информации о его официальном опубликовании в Правительство Ростовской области в установленные сроки.

6. Настоящее постановление вступает в силу со дня его официального опубликования.

7. Контроль за исполнением настоящего постановления возложить на заместителя Главы Администрации города Таганрога Владыкина Е.В.

Мэр города Таганрога

В.А. Прасолов

Верно
Начальник общего отдела

Н.А. Лунева

АДМИНИСТРАТИВНЫЙ РЕГЛАМЕНТ

предоставления муниципальной услуги «Выдача специального разрешения на движение по автомобильным дорогам местного значения города Таганрога транспортного средства, осуществляющего перевозки опасных, тяжеловесных и (или) крупногабаритных грузов»

1. Общие положения

1.1. Предметом регулирования настоящего административного регламента является предоставление на территории муниципального образования «Город Таганрог» муниципальной услуги «Выдача специального разрешения на движение по автомобильным дорогам местного значения города Таганрога транспортных средств, осуществляющих перевозки опасных, тяжеловесных и (или) крупногабаритных грузов» (далее – «муниципальная услуга»).

Настоящий административный регламент разработан в целях повышения качества и доступности результатов предоставления указанной муниципальной услуги, создания комфортных условий для участников отношений, возникающих при предоставлении муниципальной услуги и определения сроков и последовательности действий (административных процедур) при оказании муниципальной услуги.

1.2. Обратиться с заявлением о предоставлении муниципальной услуги вправе физические и юридические лица, как лично, так и через представителей, полномочия которых оформлены надлежащим образом в соответствии с действующим гражданским законодательством (далее – «заявитель»).

1.3. Требования к порядку информирования о предоставлении муниципальной услуги.

1.3.1. Информация о месте нахождения и графике работы:

1) Управление жилищно-коммунального хозяйства г. Таганрога (УЖКХ г. Таганрога):

347900, г. Таганрог, ул. Петровская, 73.

Понедельник – пятница - с 9.00 до 18.00; перерыв - с 13.00 до 14.00.

2) муниципальное бюджетное учреждение «Благоустройство» (МБУ «Благоустройство»):

347900, г. Таганрог, ул. Свободы, 20.

Понедельник – пятница - с 08.00 до 17.00; перерыв - с 12.00 до 13.00.

1.3.2. Справочные телефоны, адреса электронной почты:

1) УЖКХ г. Таганрога:

телефон (8634) 319-194; e-mail: yjkh_taganroga@mail.ru.

2) МБУ «Благоустройство»:

телефон (8634) 64-36-11; (8634) 64-84-66; e-mail: blagotag@rambler.ru.

1.3.3. Адрес официального сайта Администрации города Таганрога в сети «Интернет»: <http://tagancity.ru>.

1.3.4. Информирование заявителей о порядке предоставления муниципальной услуги осуществляется специалистами УЖКХ г. Таганрога, МБУ «Благоустройство» при личном обращении заявителей, с применением средств телефонной и почтовой связи, посредством сети «Интернет». Информация предоставляется по следующим вопросам:

- 1) сведения о местонахождении, номера кабинетов, контактные телефоны, адрес электронной почты УЖКХ г. Таганрога, МБУ «Благоустройство»;
- 2) график работы УЖКХ г. Таганрога, МБУ «Благоустройство»;
- 3) сведения о местонахождении, контактные телефоны других органов (организаций), обращение в которые необходимо для получения муниципальной услуги, с описанием конечного результата обращения в каждый из указанных органов (организаций) и последовательность их посещения;
- 4) наименование нормативных правовых актов, регулирующих предоставление муниципальной услуги;
- 5) перечень документов, необходимых для предоставления муниципальной услуги;
- 6) требования, предъявляемые к представляемым документам;
- 7) форма заполнения документов;
- 8) порядок и сроки предоставления муниципальной услуги;
- 9) основания для отказа в предоставлении муниципальной услуги;
- 10) порядок обжалования действий (бездействия) и решений, осуществляемых (принятых) в ходе предоставления муниципальной услуги;
- 11) ход рассмотрения обращений, поданных на предоставление муниципальной услуги.

1.3.5. Информационные стенды, размещённые в МБУ «Благоустройство», должны содержать:

- 1) режим работы и адреса УЖКХ г. Таганрога, МБУ «Благоустройство»;
- 2) адрес официального сайта Администрации города Таганрога;
- 3) фамилии и рабочие телефоны руководителей УЖКХ г. Таганрога, МБУ «Благоустройство»;
- 4) порядок получения консультаций о предоставлении муниципальной услуги;
- 5) порядок и сроки предоставления муниципальной услуги;
- 6) образцы заявлений о предоставлении муниципальной услуги и образцы заполнения таких заявлений;
- 7) перечень документов, необходимых для предоставления муниципальной услуги;
- 8) основания для отказа в приёме документов о предоставлении муниципальной услуги, отказа в предоставлении муниципальной услуги;
- 9) досудебный (внесудебный) порядок обжалования решений и действий (бездействия) должностных лиц УЖКХ г. Таганрога и МБУ «Благоустройство», участвующих в предоставлении муниципальной услуги;
- 10) иная информация, необходимая для получения муниципальной услуги.

1.3.6. Организация, участвующая в предоставлении муниципальной услуги, - МАУ «Многофункциональный центр предоставления государственных и муниципальных услуг в г. Таганроге» (далее – МАУ «МФЦ Таганрога»).

1.3.7. Информация о месте нахождения и графике работы:

МАУ «МФЦ Таганрога»:

347910, Ростовская область, г. Таганрог, ул. Ленина, 153-а.

Понедельник – пятница - с 8.00 до 20.00, суббота с 9.00 до 13.00, без перерыва.

1.3.8. Справочные телефоны, адреса электронной почты:

+7 (8634) 39-85-90,

+7 (8634) 39-85-91,

+7 (8634) 61-50-25,

+7 (8634) 61-50-37,

+7 (8634) 61-53-04.

Адрес официального сайта МАУ «МФЦ Таганрога» в информационно-телекоммуникационной сети «Интернет»: <http://taganrog/mfc61/ruc> электронной почты МАУ «МФЦ Таганрога»: [info@taganrogmfc.ru/](mailto:info@taganrogmfc.ru)

1.3.9. Информирование о порядке предоставления муниципальной услуги предоставляется специалистами МАУ «МФЦ Таганрога»

при личном обращении заявителей, с использованием средств телефонной связи;

с применением телефонной и почтовой связи. Посредством сети «Интернет».

Предоставление информации при личном приеме является приоритетным способом консультирования.

Предоставление информации заявителям о порядке предоставления муниципальной услуги осуществляется

Специалистами МАУ «МФЦ. Таганрога» в приемные часы информация предоставляется по следующим вопросам:

1) сведения о местонахождении МБУ «Благоустройство», номера кабинетов, контактные телефоны, адрес электронной почты;

2) график работы МБУ «Благоустройство»;

3) наименование нормативных правовых актов, регулирующих предоставление муниципальной услуги;

4) перечень документов, необходимых для предоставления муниципальной услуги;

5) порядок и срок предоставления муниципальной услуги;

6) основания для отказа в предоставлении муниципальной услуги;

7) порядок обжалования действий (бездействия) и решений, осуществляемых (принятых) в ходе предоставления муниципальной услуги;

8) ход рассмотрения обращений, поданных на предоставление муниципальной услуги.

2. Стандарт предоставления муниципальной услуги

2.1. Наименование муниципальной услуги – «Выдача специального разрешения на движение по автомобильным дорогам местного значения города

Таганрога транспортных средств, осуществляющих перевозки опасных, тяжеловесных и (или) крупногабаритных грузов».

2.2. Орган Администрации города Таганрога, предоставляющий муниципальную услугу– УЖКХ г. Таганрога (далее – «Уполномоченный орган Администрации города Таганрога»).

2.3. Организация, принимающая участие в предоставлении муниципальной услуги– МБУ «Благоустройство» (далее «Уполномоченное учреждение»), МАУ «МФЦ Таганрога».

2.4. Органы, предоставляющие муниципальную услугу, не вправе требовать от заявителя осуществления действий, в том числе согласований, необходимых для получения государственных и муниципальных услуг и связанных с обращением в иные государственные органы, органы местного самоуправления, организации, за исключением получения услуг и получения документов и информации, предоставляемых в результате предоставления таких услуг, включенных в перечни, указанные в части 1 статьи 9 Федерального закона Российской Федерации от 27.07.2010 № 210-ФЗ «Об организации предоставления государственных и муниципальных услуг».

2.5. Результатом предоставления муниципальной услуги является:

2.5.1. Выдача специального разрешения на движение по автомобильным дорогам местного значения города Таганрога транспортного средства, осуществляющего перевозки тяжеловесных и (или) крупногабаритных грузов, либо отказ в выдаче такого разрешения.

2.5.2. Выдача специального разрешения на движение по автомобильным дорогам местного значения города Таганрога транспортного средства, осуществляющего перевозки опасных грузов, либо отказ в выдаче такого разрешения.

2.6. Срок предоставления муниципальной услуги:

2.6.1. Специальное разрешение на движение по автомобильным дорогам местного значения города Таганрога транспортного средства, осуществляющего перевозки тяжеловесных и (или) крупногабаритных грузов, в случае, если требуется согласование только владельца автомобильных дорог, и, при наличии соответствующих согласований, выдается в срок, не превышающий 11 рабочих дней с даты регистрации заявления, в случае необходимости согласования маршрута транспортного средства с органами управления Госавтоинспекции (далее – ОГИБДД Управления МВД России по г. Таганрогу)- в течение 15 рабочих дней с даты регистрации заявления.

В случае, если для осуществления перевозки тяжеловесных и (или) крупногабаритных грузов требуется оценка технического состояния автомобильных дорог, их укрепление или принятие специальных мер по обустройству автомобильных дорог, их участков, а также пересекающих автомобильную дорогу сооружений и инженерных коммуникаций, срок выдачи специального разрешения увеличивается на срок проведения указанных мероприятий.

В случае отправки документов почтой, срок выдачи специального разрешения увеличивается на срок доставки документов ФГУ «Почта России».

Заявления по экстренному пропуску тяжеловесных и (или) крупногабаритных грузов, направляемых для ликвидации последствий чрезвычайных ситуаций, рассматриваются в оперативном порядке в течение одного рабочего дня с возможностью предъявления копий платежных документов, подтверждающих оплату государственной пошлины за выдачу специального разрешения, платежей за возмещение вреда, причиняемого транспортными средствами, осуществляющими перевозки тяжеловесных грузов, автомобильным дорогам, после выдачи специального разрешения.

2.6.2. Специальное разрешение на движение по автомобильным дорогам местного значения города Таганрога транспортного средства, осуществляющего перевозки опасных грузов, выдается в срок, не превышающий 8 рабочих дней.

В случае отправки документов почтой, срок выдачи специального разрешения увеличивается на срок доставки документов ФГУ «Почта России».

2.6.3. Срок предоставления муниципальной услуги исчисляется в рабочих днях со дня предоставления заявителем в уполномоченный орган Администрации города Таганрога или МАУ «МФЦ Таганрога» всех необходимых для оказания данной услуги документов, указанных в п.2.8 настоящего регламента.

В случае отправки документов почтой, срок выдачи специального разрешения увеличивается на срок доставки документов ФГУ «Почта России».

2.7. Перечень правовых актов, регулирующих отношения в связи с предоставлением муниципальной услуги:

2.7.1. Налоговый кодекс Российской Федерации (часть вторая) (источник официального опубликования – «Собрание законодательства РФ» от 07.08.2000 № 32 ст. 3340).

2.7.2. Федеральный закон от 06.10.2003 № 131-ФЗ «Об общих принципах организации местного самоуправления в Российской Федерации» (источник официального опубликования – «Российская газета» от 08.10.2003 № 202).

2.7.3. Федеральный закон от 08.11.2007 № 257-ФЗ «Об автомобильных дорогах и дорожной деятельности в Российской Федерации и о внесении изменений в отдельные законодательные акты Российской Федерации» (источник официального опубликования – «Российская газета» от 14.11.2007 № 254).

2.7.4. Постановление Правительства Российской Федерации от 16.11.2009 № 934 «О возмещении вреда, причиняемого транспортными средствами, осуществляющими перевозки тяжеловесных грузов по автомобильным дорогам Российской Федерации» (источник официального опубликования – «Российская газета» от 24.11.2009 № 222).

2.7.5. Приказ Министерства транспорта Российской Федерации от 04.07.2011 № 179 «Об утверждении Порядка выдачи специального разрешения на движение по автомобильным дорогам транспортного средства, осуществляющего перевозку опасных грузов» (источник официального опубликования – «Российская газета» от 23.09.2011 № 213).

2.7.6. Приказ Министерства транспорта Российской Федерации от 24.07.2012 № 258 «Об утверждении Порядка выдачи специального разрешения на движение по автомобильным дорогам транспортного средства,

осуществляющего перевозки тяжеловесных и (или) крупногабаритных грузов» (источник официального опубликования – «Российская газета» от 16.11.2012 № 265).

2.7.7. Инструкция по перевозке крупногабаритных и тяжеловесных грузов автомобильным транспортом по дорогам Российской Федерации, утвержденная министром транспорта Российской Федерации 27.05.1996 (источник официального опубликования – «Бюллетень нормативных актов федеральных органов исполнительной власти» № 6, 1996).

2.7.8. Постановление Администрации города Таганрога от 21.08.2012 № 3062 «Об утверждении показателей размера вреда, причиняемого транспортными средствами, осуществляющими перевозки тяжеловесных грузов по автомобильным дорогам местного значения города Таганрога» (источник официального опубликования «Официальный вестник Таганрога» от 10.10.2012 № 30).

2.7.9. Постановление Администрации города Таганрога от 12.09.2012 № 3389 «Об установлении органа, уполномоченного от имени органов местного самоуправления города Таганрога на выдачу специального разрешения на движение по автомобильным дорогам местного значения города Таганрога транспортного средства, осуществляющего перевозки опасных, тяжеловесных и (или) крупногабаритных грузов» (источник официального опубликования – «Официальный вестник Таганрога» от 10.10.2012 № 30).

2.8. Перечень документов, необходимых для предоставления муниципальной услуги.

2.8.1. Для выдачи специального разрешения на движение по автомобильным дорогам местного значения города Таганрога транспортного средства, осуществляющего перевозку тяжеловесных и (или) крупногабаритных грузов, необходимы следующие документы:

1) заявление о выдаче специального разрешения (предоставляется заявителем, заполняется в соответствии с приложением № 2 к административному регламенту (формы №№ 1, 4);

2) копия документов транспортного средства (паспорт транспортного средства или свидетельство о регистрации транспортного средства), с использованием которого планируется перевозка тяжеловесных и (или) крупногабаритных грузов (предоставляется заявителем);

3) схема транспортного средства (автопоезда), с использованием которого планируется перевозка тяжеловесных и (или) крупногабаритных грузов, с изображением размещения такого груза. На схеме транспортного средства изображается транспортное средство, планируемое к участию в перевозке, количество осей и колес на нем, взаимное расположение осей и колес, распределение нагрузки по осям и в случае неравномерного распределения нагрузки по длине оси, распределение на отдельные колеса (предоставляется заявителем, заполняется в соответствии с приложением № 2 к административному регламенту (форма № 3);

4) сведения о технических требованиях к перевозке заявленного груза в транспортном положении (предоставляется заявителем);

5) документы, подтверждающие полномочия представителя, в случае подачи заявления о выдаче специального разрешения представителем (предоставляется заявителем);

6) сведения о государственной регистрации заявителя в качестве индивидуального предпринимателя или юридического лица (запрашиваются органами, предоставляющими муниципальную услугу, на основании заключенных соглашений о межведомственном взаимодействии с соблюдением норм и законодательства Российской Федерации о защите персональных данных на бумажном носителе или в электронном виде);

7) документ, подтверждающий оплату государственной пошлины за выдачу специального разрешения в размере, установленном действующим законодательством Российской Федерации о налогах и сборах (предоставляется заявителем);

8) документ, подтверждающий внесение оплаты за возмещение вреда, причиняемого транспортным средством, осуществляющим перевозку тяжеловесных грузов, автомобильным дорогам (предоставляется заявителем);

9) документ, подтверждающий оплату расходов на укрепление автомобильных дорог или принятие специальных мер по обустройству автомобильных дорог или их участков (предоставляется заявителем).

2.8.2. Документы, указанные в подпунктах 1, 3 пункта 2.8.1 заверяются подписью заявителя (для физических лиц), подписью руководителя или уполномоченного лица и печатью (для юридических лиц и индивидуальных предпринимателей). Копии документов, указанные в подпункте 2 пункта 2.8.1 заверяются подписью и печатью владельца транспортного средства или нотариально.

2.8.3. Допускается подача заявления с приложением документов, указанных в пункте 2.8.1, путем направления их посредством факсимильной связи или в электронном виде с последующим представлением оригиналов заявления и схемы транспортного средства, заверенных копий документов и материалов, указанных в подпункте 2 пункта 2.8.1.

2.8.4. Для выдачи специального разрешения на движение по автомобильным дорогам местного значения города Таганрога транспортного средства, осуществляющего перевозку опасных грузов, необходимы следующие документы:

1) заявление о выдаче специального разрешения (предоставляется заявителем);

2) копия свидетельства о регистрации транспортного средства, предполагаемого к использованию для перевозки опасных грузов, а также документа, подтверждающего право владения таким транспортным средством на законных основаниях, если оно не является собственностью перевозчика (предоставляется заявителем);

3) копия свидетельства о допуске транспортного средства ЕХ/II, ЕХ/III, FL, ОХ и АТ и MEMU к перевозке опасных грузов (предоставляется заявителем);

4) копия свидетельства о подготовке водителя транспортного средства, перевозящего опасные грузы (предоставляется заявителем);

5) документы, подтверждающие полномочия представителя, в случае подачи заявления о выдаче специального разрешения представителем перевозчика (предоставляется заявителем);

б) документ, подтверждающий оплату государственной пошлины за выдачу специального разрешения в размере, установленном действующим законодательством Российской Федерации о налогах и сборах (запрашиваются органами, предоставляющими муниципальную услугу, на основании заключенных соглашений о межведомственном взаимодействии с соблюдением норм и законодательства Российской Федерации о защите персональных данных на бумажном носителе или в электронном виде);

2.8.5. Допускается подача заявления с приложением документов, указанных в пункте 2.8.4, путем направления их посредством факсимильной связи или в электронном виде с последующим предоставлением оригинала заявления и указанных документов.

2.8.6. Органы, предоставляющие муниципальную услугу, не вправе требовать от заявителя:

1) представления документов и информации или осуществления действий, представление или осуществление которых не предусмотрено нормативными правовыми актами, регулирующими отношения, возникающие в связи с предоставлением муниципальной услуги;

2) представления документов и информации, которые находятся в распоряжении органов, предоставляющих муниципальные услуги, государственных органов, иных органов местного самоуправления либо подведомственных органам местного самоуправления организаций, участвующих в предоставлении предусмотренных частью 1 статьи 1 Федерального закона от 27.07.2010 № 210-ФЗ «Об организации предоставления государственных и муниципальных услуг» муниципальных услуг в соответствии с нормативными правовыми актами Российской Федерации, нормативными правовыми актами Ростовской области, муниципальными правовыми актами, за исключением документов, включенных в определенной частью 6 статьи 7 Федерального закона от 27.07.2010 № 210-ФЗ «Об организации предоставления государственных и муниципальных услуг» перечень документов;

Заявитель вправе представить указанные документы и информацию в органы, предоставляющие муниципальные услуги, по собственной инициативе.

2.9. Исчерпывающий перечень оснований для отказа в приеме документов, необходимых для предоставления муниципальной услуги:

2.9.1. Наличие в документах, представленных заявителем, неполных сведений, исправлений, повреждений, не позволяющих однозначно истолковать их содержание, из числа документов, необходимых и обязательных, подлежащих представлению заявителем;

2.9.2. Отсутствие документов, предусмотренных пунктами 2.8.1, 2.8.4, из числа документов, подлежащих представлению заявителем.

2.9.3. Отсутствие у заявителя соответствующих полномочий на получение муниципальной услуги.

2.10. Основания для приостановления предоставления муниципальной услуги отсутствуют.

2.11. Исчерпывающий перечень оснований для отказа в предоставлении муниципальной услуги.

2.11.1. Решение об отказе в выдаче специального разрешения на движение по автомобильным дорогам местного значения города Таганрога транспортного средства, осуществляющего перевозку тяжеловесных и (или) крупногабаритных грузов принимается в следующих случаях:

1) органы, предоставляющие муниципальную услугу, не вправе выдавать специальные разрешения по заявленному маршруту;

2) сведения, предоставленные в заявлении и документах, не соответствуют техническим характеристикам транспортного средства и груза, а также технической возможности осуществления заявленной перевозки тяжеловесных и (или) крупногабаритных грузов;

3) установленные требования о перевозке делимого груза не соблюдены;

4) при согласовании маршрута установлена невозможность осуществления перевозки по заявленному маршруту транспортным средством с заявленными техническими характеристиками в связи с техническим состоянием автомобильной дороги, искусственного сооружения или инженерных коммуникаций, а также по требованиям безопасности дорожного движения;

5) отсутствует согласие заявителя на проведение оценки технического состояния автомобильной дороги;

6) отсутствует согласие заявителя на принятие специальных мер по обустройству пересекающих автомобильную дорогу сооружений и инженерных коммуникаций, определенных согласно проведенной оценке технического состояния автомобильной дороги и в установленных законодательством случаях;

7) отсутствует согласие заявителя на укрепление автомобильных дорог или принятие специальных мер по обустройству автомобильных дорог или их участков, определенных согласно проведенной оценке технического состояния автомобильной дороги и в установленных законодательством случаях;

8) заявитель не произвел оплату оценки технического состояния автомобильных дорог, их укрепления в случае, если такие работы были проведены по согласованию с заявителем;

9) заявитель не произвел оплату принятия специальных мер по обустройству автомобильных дорог, их участков, а также пересекающих автомобильную дорогу сооружений и инженерных коммуникаций, если такие работы были проведены по согласованию с заявителем;

10) заявитель не внес плату в счет возмещения вреда, причиняемого автомобильным дорогам транспортным средством, осуществляющим перевозку тяжеловесных грузов;

11) заявитель не произвел оплату государственной пошлины за выдачу специального разрешения;

12) отсутствует оригинал заявления и схемы автопоезда на момент выдачи специального разрешения, заверенных регистрационных документов транспортного средства, если заявление и документы направлялись в органы, предоставляющие муниципальную услугу, с использованием факсимильной связи.

2.11.2. Решение об отказе в выдаче специального разрешения на движение по автомобильным дорогам местного значения города Таганрога транспортного средства, осуществляющего перевозку опасных грузов, принимается в следующих случаях:

1) органы, предоставляющие муниципальную услугу, не вправе выдавать специальное разрешение по заявленному маршруту;

2) предоставление заявителем недостоверных и (или) неполных сведений, отсутствие документов, указанных в пункте 2.8.4;

3) мотивированный отказ владельца автомобильной дороги в согласовании маршрута транспортного средства, осуществляющего перевозку опасных грузов.

2.12. За предоставление муниципальной услуги взимается государственная пошлина в размере, предусмотренном действующим законодательством РФ о налогах и сборах.

2.12.1. Размер государственной пошлины составляет:

1) за выдачу специального разрешения на движение по автомобильной дороге транспортного средства, осуществляющего перевозки опасных грузов, - 800 рублей;

2) за выдачу специального разрешения на движение по автомобильной дороге транспортного средства, осуществляющего перевозки тяжеловесных и (или) крупногабаритных грузов, – 1000 рублей.

2.13. Максимальный срок ожидания в очереди при подаче заявления о предоставлении муниципальной услуги – не более 15 минут. Максимальный срок ожидания в очереди при получении результата предоставления муниципальной услуги – не более 15 минут. Максимальный срок ожидания в очереди для получения консультации – не более 15 минут.

2.14. Заявка, оформленная надлежащим образом и содержащая все необходимые приложения, регистрируется в журнале регистрации в день поступления в органы, предоставляющие муниципальную услугу.

2.15. Помещения для предоставления муниципальной услуги размещаются в здании МБУ «Благоустройство» по адресу: 347900, Ростовская обл., г. Таганрог, ул. Свободы, 20; в здании Администрации города Таганрога по адресу: ул. Петровская, 73 или в здании МАУ «МФЦ Таганрога» по адресу: 347910, Ростовская обл., г. Таганрог, ул. Ленина, 153-а.

Помещения для предоставления муниципальной услуги оборудуются в соответствии с действующими санитарными правилами и нормами. Для ожидания приема заявителями, заполнения необходимых для получения муниципальной услуги документов отводятся места, оборудованные стульями и столами (стойками). Для возможности оформления документов места обеспечиваются ручками, бланками заявлений и образцами их заполнения. Количество мест ожидания определяется, исходя из фактической нагрузки и возможности их размещения в помещении. В помещении для работы с заявителями размещаются информационные стенды. Информационные стенды размещаются на видном, доступном месте и призваны обеспечить каждого заявителя исчерпывающей информацией о предоставлении услуги. Помещения оборудуются противопожарной системой, средствами пожаротушения и оповещения о возникновении чрезвычайной ситуации.

2.16. В целях повышения доступности муниципальной услуги информация о порядке ее предоставления размещается на официальном сайте Администрации города Таганрога, а также информационных стендах, размещенных в помещении Уполномоченного учреждения, МАУ «МФЦ Таганрога». Консультации по вопросам предоставления муниципальной услуги возможно получить в том числе в телефонном режиме и на адрес электронной почты.

2.17. Показателями качества предоставления муниципальной услуги является предоставление данной услуги в соответствии с настоящим административным регламентом, а также отсутствие обоснованных жалоб на действия (бездействие) должностных лиц, принимающих участие в предоставлении муниципальной услуги.

3. Состав, последовательность и сроки выполнения административных процедур (действий), требования к порядку их выполнения, в том числе особенности выполнения административных процедур (действий) в электронной форме

3.1. При подаче заявления о выдаче специального разрешения на движение по автомобильным дорогам местного значения города Таганрога транспортного средства, осуществляющего перевозку тяжеловесных и (или) крупногабаритных грузов, осуществляются следующие административные процедуры:

1) регистрация заявления либо мотивированный отказ в такой регистрации;

2) рассмотрение заявления и проверка приложенных к заявлению документов;

3) согласование маршрута, указанного в заявлении, владельцем автомобильных дорог;

4) согласование маршрута, указанного в заявлении, с ОГИБДД Управления МВД России по г. Таганрогу;

5) согласование маршрута, указанного в заявлении, с владельцами пересекающих автомобильную дорогу сооружений и инженерных коммуникаций;

6) согласование маршрута, указанного в заявлении, с владельцами инфраструктуры железнодорожного транспорта, в ведении которых находятся железнодорожные переезды, расположенные по маршруту;

7) оценка технического состояния автомобильных дорог или их участков, в случае, когда масса транспортного средства (автопоезда) с грузом или без превышает фактическую грузоподъемность искусственных дорожных сооружений;

8) согласование с заявителем проведения оценки технического состояния автомобильных дорог или их участков;

9) оценка технического состояния автомобильных дорог или их участков;

10) согласование с заявителем проведения укрепления автомобильных дорог или принятия специальных мер по обустройству автомобильных дорог или их участков;

11) проведение укрепления автомобильных дорог или принятия специальных мер по обустройству автомобильных дорог или их участков;

12) выдача специального разрешения.

3.2. При подаче заявления о выдаче специального разрешения на движение по автомобильным дорогам местного значения города Таганрога транспортного средства, осуществляющего перевозку опасных грузов, осуществляются следующие административные процедуры:

1) регистрация заявления либо мотивированный отказ в такой регистрации;

2) рассмотрение заявления, проверка полноты и достоверности указанных сведений;

3) принятие решения о выдаче специального разрешения либо об отказе в его выдаче;

4) оформление специального разрешения либо уведомление заявителя об отказе в выдаче специального разрешения.

3.3. Заявление о выдаче специального разрешения на движение по автомобильным дорогам местного значения города Таганрога транспортного средства, осуществляющего перевозку тяжеловесных и (или) крупногабаритных грузов, подается:

- в Уполномоченное учреждение;

- в Уполномоченный орган Администрации города Таганрога;

- в МАУ «МФЦ Таганрога».

В заявлении указывается: наименование и организационно-правовая форма - для юридических лиц; фамилия, имя, отчество с указанием статуса индивидуального предпринимателя - для индивидуальных предпринимателей; идентификационный номер налогоплательщика (далее - ИНН) и основной государственный регистрационный номер (далее - ОГРН или ОГРНИП) - для российских юридических лиц и индивидуальных предпринимателей; адрес (местонахождение) юридического лица; фамилия, имя, отчество руководителя; телефон; фамилия, имя, отчество, адрес места жительства, данные документа, удостоверяющего личность, - для физических лиц и индивидуальных предпринимателей; банковские реквизиты (наименование банка, расчетный счет, корреспондентский счет, банковский индивидуальный код (далее - р/с, к/с, БИК)).

В заявлении также указываются: исходящий номер и дата заявления, наименование, адрес и телефон владельца транспортного средства, маршрут движения (пункт отправления - пункт назначения с указанием их адресов в населенных пунктах, если маршрут проходит по улично-дорожной сети населенных пунктов), вид перевозки (международная, межрегиональная, местная), срок перевозки, количество поездок, характеристику груза (наименование, габариты, масса, делимость), сведения о транспортном средстве (автопоезде) (марка и модель транспортного средства (тягача, прицепа (полуприцепа)), государственный регистрационный знак транспортного средства (тягача, прицепа (полуприцепа)), параметры транспортного средства (автопоезда) (масса транспортного средства (автопоезда) без груза/с грузом, масса тягача, прицепа (полуприцепа)), расстояние между осями, нагрузки на оси,

габариты транспортного средства (автопоезда) (длина, ширина, высота), минимальный радиус поворота с грузом, необходимость автомобиля сопровождения (прикрытия), предполагаемая максимальная скорость движения транспортного средства (автопоезда).

Заявление оформляется на русском языке машинописным текстом (буквами латинского алфавита возможно оформление адреса владельца транспортного средства, Ф.И.О. владельца транспортного средства, груза, марок и моделей транспортных средств, их государственных регистрационных знаков). К заявлению прикладываются документы, указанные в пункте 2.8.1.

3.4. При наличии обстоятельств, указанных в пунктах 2.9.1-2.9.3, принимается решение об отказе в принятии заявления. При отсутствии указанных обстоятельств, заявление регистрируется в журнале регистрации заявлений в течение одного рабочего дня с даты его поступления. По обращению заявителя ему предоставляются сведения о дате поступления заявления и его регистрационном номере.

3.4.1. Оснований для отказа в принятии заявления на выдачу специального разрешения на движение по автомобильным дорогам местного значения города Таганрога транспортного средства, осуществляющего перевозку опасных грузов, законодательством РФ не предусмотрено.

3.5. Уполномоченное учреждение рассматривает представленные документы в течение четырех рабочих дней со дня регистрации заявления. При рассмотрении проверяется:

1) наличие полномочий на выдачу специального разрешения по заявленному маршруту;

2) сведения, предоставленные в заявлении и документах, на соответствие технических характеристик транспортного средства и груза, а также технической возможности осуществления заявленной перевозки тяжеловесных и (или) крупногабаритных грузов;

3) наличие допуска российского перевозчика к осуществлению международных автомобильных перевозок (в случае международных перевозок), а также информация о государственной регистрации в качестве индивидуального предпринимателя или юридического лица (для российских перевозчиков) с использованием единой системы межведомственного электронного взаимодействия и подключаемых к ней региональных систем межведомственного электронного взаимодействия;

4) соблюдение требований о перевозке делимого груза.

3.6. Согласование маршрута транспортного средства, осуществляющего перевозки тяжеловесных грузов, осуществляется Уполномоченным учреждением в течение четырех рабочих дней. При согласовании маршрута транспортного средства, осуществляющего перевозки тяжеловесных грузов, Уполномоченным учреждением производится расчет платы в счет возмещения вреда, причиняемого автомобильным дорогам транспортным средством, осуществляющим перевозку тяжеловесного груза.

3.7. Согласование маршрута транспортного средства, осуществляющего перевозки крупногабаритных грузов, осуществляется ОГИБДД Управления МВД России по г. Таганрогу. Согласование с ОГИБДД Управления МВД России

по г. Таганрогу проводится также в случаях, если для движения транспортного средства, осуществляющего перевозки тяжеловесных грузов, требуется: укрепление отдельных участков автомобильных дорог; принятие специальных мер по обустройству автомобильных дорог и пересекающих их сооружений и инженерных коммуникаций в пределах маршрута транспортного средства; изменение организации дорожного движения по маршруту движения транспортного средства, осуществляющего перевозки тяжеловесных и (или) крупногабаритных грузов; введение ограничений в отношении движения других транспортных средств по требованиям обеспечения безопасности дорожного движения.

Заявка, направленная Уполномоченным учреждением в ОГИБДД Управления МВД России по г. Таганрогу регистрируется ОГИБДД БДД Управления МВД России по г. Таганрогу в течение одного рабочего дня с даты ее получения. Согласование маршрута транспортного средства, осуществляющего перевозки тяжеловесных и (или) крупногабаритных грузов, проводится Госавтоинспекцией в течение четырех рабочих дней с даты регистрации заявки, полученной от Уполномоченного учреждения.

3.8. В случае, если для осуществления перевозки тяжеловесных и (или) крупногабаритных грузов требуется принятие специальных мер по обустройству пересекающих автомобильную дорогу сооружений и инженерных коммуникаций, Уполномоченное учреждение направляет в течение одного рабочего дня со дня рассмотрения заявления о выдаче специального разрешения соответствующую заявку владельцам данных сооружений и инженерных коммуникаций.

Владельцы пересекающих автомобильную дорогу сооружений и инженерных коммуникаций в течение двух рабочих дней со дня регистрации ими заявки направляют владельцу автомобильной дороги и Уполномоченному учреждению информацию о предполагаемом размере расходов на принятие указанных мер и условиях их проведения.

Уполномоченное учреждение в течение одного рабочего дня со дня получения информации от владельцев пересекающих автомобильную дорогу сооружений и инженерных коммуникаций информирует об этом заявителя.

При получении согласия от заявителя Уполномоченное учреждение направляет такое согласие владельцу пересекающих автомобильную дорогу сооружений и инженерных коммуникаций.

3.9. В случае, если маршрут транспортного средства, осуществляющего перевозки тяжеловесных и (или) крупногабаритных грузов, проходит через железнодорожные переезды, Уполномоченное учреждение направляет в течение одного рабочего дня со дня регистрации рассмотрения заявления о выдаче специального разрешения соответствующую заявку владельцам инфраструктуры железнодорожного транспорта, в ведении которых находятся такие железнодорожные переезды, если:

- 1) ширина транспортного средства с грузом или без груза составляет 5 м и более и высота от поверхности дороги 4,5 м и более;
- 2) длина транспортного средства с одним прицепом превышает 22 м или автопоезд имеет два и более прицепа;

3) скорость движения транспортного средства менее 8 км/ч.

Согласование владельцами инфраструктуры железнодорожного транспорта осуществляется в течение трех дней с даты получения заявки.

3.10. В случае, если требуется оценка технического состояния автомобильных дорог, в том числе в случае, когда масса транспортного средства (автопоезда) с грузом или без превышает фактическую грузоподъемность искусственных дорожных сооружений, расположенных по маршруту транспортного средства, осуществляющего перевозку тяжеловесного груза, Уполномоченное учреждение в течение двух рабочих дней с даты регистрации им заявления о выдаче специального разрешения, уведомляет заявителя о необходимости и условиях проведения оценки технического состояния автомобильных дорог или их участков и предполагаемых расходах на осуществление указанной оценки.

3.11. Заявитель в срок до пяти рабочих дней направляет в Уполномоченное учреждение согласие на проведение оценки технического состояния автомобильных дорог или их участков и на оплату расходов. В случае получения отказа заявителя (отсутствия согласия заявителя в установленный срок) от проведения оценки технического состояния автомобильных дорог или их участков и на оплату расходов Уполномоченное учреждение подготавливает решение об отказе в оформлении специального разрешения и направляет его в Уполномоченный орган Администрации города Таганрога для утверждения. Об отказе в выдаче специального разрешения сообщается заявителю.

3.12. По результатам оценки технического состояния автомобильных дорог или их участков определяется возможность осуществления перевозки тяжеловесных и (или) крупногабаритных грузов по заявленному маршруту, условия такой перевозки, а также необходимость укрепления автомобильных дорог или принятия специальных мер по обустройству автомобильных дорог или их участков и расходы на проведение указанных мероприятий.

Заявители возмещают Уполномоченному учреждению расходы на проведение оценки технического состояния автомобильных дорог путем возмещения расходов исполнителям, проводившим данную оценку.

Срок проведения оценки технического состояния автомобильных дорог и (или) их участков не должен превышать 30 рабочих дней.

Информация о результатах оценки технического состояния автомобильных дорог или их участков направляется Уполномоченным учреждением в адрес заявителя в течение трех рабочих дней со дня окончания проведения оценки.

3.13. Заявитель в срок до пяти рабочих дней направляет в Уполномоченное учреждение согласие на проведение укрепления автомобильных дорог или принятия специальных мер по обустройству автомобильных дорог или их участков.

В случае получения отказа заявителя (отсутствия согласия заявителя в установленный срок) от проведения укрепления автомобильных дорог или принятия специальных мер по обустройству автомобильных дорог или их участков Уполномоченное учреждение подготавливает решение об отказе в оформлении специального разрешения и направляет его в Уполномоченный

орган Администрации города Таганрога для утверждения об отказе в выдаче специального разрешения, о чем сообщается заявителю.

3.14. Сроки и условия проведения укрепления автомобильных дорог и (или) принятия специальных мер по обустройству автомобильных дорог или их участков определяются в зависимости от объема выполняемых работ Уполномоченным учреждением и владельцами пересекающих автомобильную дорогу сооружений и инженерных коммуникаций.

Заявители возмещают Уполномоченному учреждению расходы на укрепление автомобильных дорог или принимают специальные меры по обустройству автомобильных дорог или их участков путем возмещения расходов исполнителям, проводившим данные работы.

3.15. Выдача специального разрешения осуществляется Уполномоченным органом Администрации города Таганрога после представления заявителем копий платежных документов, подтверждающих оплату государственной пошлины за выдачу специального разрешения, платежей за возмещение вреда, причиняемого транспортным средством, осуществляющим перевозку тяжеловесных грузов, автомобильным дорогам, а также расходов на укрепление автомобильных дорог или принятия специальных мер по обустройству автомобильных дорог или их участков при наличии оригинала заявления и схемы транспортного средства, также заверенных копий документов, указанных в пункте 2.8.1, в случае подачи заявления посредством факсимильной связи.

По письменному обращению заявителя в течение одного рабочего дня до выдачи специального разрешения в случае, если не требуется согласование маршрута транспортного средства с ОГИБДД Управления МВД России по г. Таганрогу, допускается замена указанного в заявлении на получение специального разрешения транспортного средства на аналогичное по своим техническим характеристикам, весовым и габаритным параметрам при условии предоставления подтверждающих однотипность весовых и габаритных параметров документов (копия паспорта транспортного средства или свидетельства о регистрации).

3.16. Заявление о выдаче специального разрешения на движение по автомобильным дорогам местного значения города Таганрога транспортного средства, осуществляющего перевозки опасных грузов, подается в Уполномоченное учреждение, Уполномоченный орган Администрации города Таганрога, МАУ «МФЦ Таганрога», которые в день получения заявления проверяют правильность заполнения заявления, наличие документов и сведений, указанных в пункте 2.8.4, и регистрируют его в журнале регистрации заявлений и выдачи специальных разрешений.

3.17. В течение трех рабочих дней с момента регистрации заявления Уполномоченное учреждение проводит проверку полноты и достоверности указанных сведений, соответствие технических характеристик транспортного средства требованиям безопасности при перевозке заявленного опасного груза и подготавливает одно из следующих решений:

- 1) о согласовании выдачи специального разрешения;
- 2) об отказе в согласовании выдачи специального разрешения.

3.18. Решение о выдаче специального разрешения или об отказе в его выдаче принимается Уполномоченным органом Администрации города Таганрога в течение двух рабочих дней со дня поступления согласования маршрута или отказа в его согласовании от Уполномоченного учреждения.

3.19. Специальное разрешение оформляется на самодвижущееся автотранспортное средство (тягач или одиночное транспортное средство, предназначенное для перевозки опасных грузов) в течение одного рабочего дня с момента принятия решения о выдаче специального разрешения.

В случае принятия решения об отказе в выдаче специального разрешения заявитель уведомляется в течение одного рабочего дня со дня принятия такого решения в письменной форме.

3.20. При обращении заявителя в МАУ «МФЦ Таганрога» осуществляется следующая процедура:

Работник МАУ «МФЦ Таганрога», осуществляющий прием заявления (запроса) и необходимых документов (далее - работник, осуществляющий прием документов), должен удостовериться в личности заявителя (представителя заявителя), засвидетельствовать подлинность его подписи на заявлении (запросе).

В ходе приема документов от заявителя работник МАУ «МФЦ Таганрога», осуществляющий прием документов, проверяет представленные заявления (запрос) и документы на предмет:

оформления заявления (запроса) в соответствии с требованиями нормативных правовых актов, регулирующих предоставление муниципальной услуги;

наличия прилагаемых необходимых документов, указанных в заявлении (запросе).

при предъявлении заявителем документа, удостоверяющего личность, работник, осуществляющий прием документов, проверяет срок действия документа и соответствие данных документа, удостоверяющего личность, данным, указанным в заявлении (запросе) и необходимых документах. При обращении представителя заявителя работник, осуществляющий прием документов, проверяет наличие в представленных документах доверенности, удостоверенной в соответствующем порядке, подтверждающей полномочия представителя заявителя, или иных документов, подтверждающих право лица представлять интересы заявителя, и их копий. Оригинал указанного документа возвращается представителю заявителя, копия документа приобщается к комплекту документов, передаваемых в Уполномоченное учреждение.

Работник, осуществляющий прием документов, в подтверждение принятия МАУ «МФЦ Таганрога» документов выдает Заявителю расписку (выписку) о приеме документов, представленных заявителем. Также расписка (выписка) содержит информацию о том, что не востребовавший в течение 30 календарных дней результат услуги будет передан в Уполномоченное учреждение. Второй экземпляр расписки остается в МАУ «МФЦ Таганрога».

Работник МАУ «МФЦ Таганрога» отказывает в приеме документов по основаниям, предусмотренным соответствующим административным регламентом предоставления муниципальной услуги.

Работник МАУ «МФЦ Таганрога» в срок не позднее 1 рабочего дня с момента получения запроса от заявителя о предоставлении муниципальной услуги направляет документы в Уполномоченное учреждение для принятия решения по услуге.

Передача в Уполномоченное учреждение документов специалистами МАУ «МФЦ Таганрога» производится по сопроводительному реестру.

В случае установления взаимодействия между МАУ «МФЦ Таганрога» и Уполномоченным учреждением в электронном виде комплекты документов с сопроводительными реестрами направляются по защищенному каналу связи либо с использованием съемного носителя.

Днем приема представленного заявителем через МАУ «МФЦ Таганрога» заявления и необходимых документов является день получения их сотрудником МАУ «МФЦ Таганрога».

Уполномоченный орган Администрации города Таганрога информирует МАУ «МФЦ Таганрога» о результате предоставления муниципальной услуги в срок, не позднее 1 рабочего дня со дня подготовки Уполномоченным органом Администрации города Таганрога соответствующих документов (разрешения).

Передача Уполномоченным органом Администрации города Таганрога документов по результатам предоставления муниципальных услуг для выдачи Заявителю и прием таких документов МАУ «МФЦ Таганрога» осуществляется на основании сопроводительного реестра.

Выдача документов (разрешений) по результатам предоставления муниципальных услуг при личном обращении заявителя (представителя заявителя) в МАУ «МФЦ Таганрога» осуществляется работником МАУ «МФЦ Таганрога», ответственным за выдачу документов, сформированных по результатам рассмотрения заявления (запроса) о предоставлении муниципальных услуг (далее - работник, осуществляющий выдачу документов).

При обращении заявителя (представителя заявителя) в МАУ «МФЦ Таганрога» работник, осуществляющий выдачу документов:

устанавливает личность заявителя, в том числе проверяет документ, удостоверяющий его личность;

проверяет полномочия представителя заявителя действовать от имени заявителя при получении документов;

находит документы, подлежащие выдаче;

знакомит заявителя с перечнем выдаваемых документов (оглашает названия выдаваемых документов);

выдает документы заявителю;

на экземпляре заявителя расписки (выписки) делает отметку о выдаваемых документах, с указанием их перечня, проставляет свои фамилию и инициалы, должность, свою подпись, и предлагает заявителю проставить фамилию, инициалы и подпись на хранящемся в МАУ «МФЦ Таганрога» экземпляре расписки (выписки);

отказывает в выдаче документов в случае, если за выдачей документов обратилось лицо, не являющееся заявителем (представителем заявителя), либо обратившийся отказался предъявить документ, удостоверяющий его личность.

Если заявитель, не согласившись с перечнем выдаваемых ему

документов, отказался проставить свою подпись в получении документов, документы ему не выдаются и работник, осуществляющий выдачу документов, на экземпляре расписки (выписки), хранящейся в МАУ «МФЦ Таганрога», проставляет отметку об отказе в получении документов путем внесения слов «Получить документы отказался», заверяет своей подписью.

В этом случае сотрудник МАУ «МФЦ Таганрога» информирует Заявителя о передаче документов в Уполномоченный орган Администрации города Таганрога и в течение следующих 2 рабочих дней обеспечивает направление их в Уполномоченный орган Администрации города Таганрога.

МАУ «МФЦ Таганрога»:

обеспечивает хранение полученных от Уполномоченного органа Администрации города Таганрога документов, предназначенных для выдачи заявителю, в течение следующих 30 календарных дней со дня получения таких документов от Уполномоченного органа Администрации города Таганрога;

не позднее дня, соответствующего дню истечения указанного тридцатидневного срока, направляет не востребованные документы в Уполномоченный орган Администрации города Таганрога.

4. Формы контроля за исполнением административного регламента

4.1. Текущий контроль за соблюдением и исполнением настоящего административного регламента и иных нормативных правовых актов, устанавливающих требования к предоставлению муниципальных услуг, а также принятием решений осуществляется начальником Уполномоченного органа Администрации города Таганрога и директором Уполномоченного учреждения, руководителем МАУ «МФЦ Таганрога».

4.2. Начальник Управления жилищно-коммунального хозяйства г. Таганрога организует работу по предоставлению муниципальной услуги, определяет должностные обязанности специалистов УЖКХ г. Таганрога, осуществляет контроль за их исполнением, принимает меры к совершенствованию форм и методов служебной деятельности, обучению подчиненных, несет персональную ответственность за соблюдение законности.

4.3. Текущий контроль за полнотой и качеством предоставления муниципальной услуги осуществляется путем проведения начальником Управления жилищно-коммунального хозяйства г. Таганрога проверок соблюдения специалистами положений административного регламента и нормативных правовых актов Российской Федерации, Ростовской области и органа местного самоуправления. Периодичность осуществления текущего контроля устанавливается начальником УЖКХ г. Таганрога.

4.4. Специалисты УЖКХ г. Таганрога, МБУ «Благоустройство», осуществляющие информирование по вопросам предоставления муниципальной услуги, а также прием документов, рассмотрение заявлений, несет персональную ответственность за соблюдение порядка информирования, приема и срока рассмотрения документов, а также за соответствие результатов рассмотрения заявления требованиям законодательства Российской Федерации.

4.5. Специалист, уполномоченный на оформление документов по муниципальной услуге, несет персональную ответственность за соблюдение

порядка и срока оформления документов, а также за достоверность вносимых в эти документы сведений.

4.6. Контроль за полнотой и качеством предоставления муниципальной услуги включает в себя проведение проверок, направленных на выявление и устранение причин и условий, вследствие которых были нарушены права и свободы заявителя, а также рассмотрение, принятие решений и подготовку ответа на обращение заявителя, содержащее жалобу на решение должностного лица.

4.7. Порядок и периодичность проведения плановых проверок осуществляется ежеквартально в соответствии с распоряжением (приказом) УЖКХ г. Таганрога и директора МАУ «МФЦ Таганрога».

4.8. Решение о проведении внеплановой проверки полноты и качества предоставления муниципальных услуг принимается начальником УЖКХ г. Таганрога, директором МАУ «МФЦ Таганрога» в следующих случаях:

в связи с проверкой устранения ранее выявленных нарушений исполнения положений настоящего Административного регламента, а также иных нормативных правовых актов, устанавливающих требования к предоставлению муниципальной услуги;

поступления в УЖКХ г. Таганрога, либо в Администрацию города Таганрога обращений физических и юридических лиц с жалобами на нарушения их прав и законных интересов действиями (бездействием) должностных лиц, отвечающих за предоставление муниципальной услуги.

4.9. В случае, если в результате контроля обнаружены несоответствия в документах, в действиях сотрудников, участвующих в предоставлении муниципальной услуги, начальник УЖКХ г. Таганрога, директор МАУ «МФЦ Таганрога» обеспечивают разработку и выполнение действий по устранению выявленных несоответствий и их причин.

4.10. В случае выявления нарушений прав заявителя по результатам проведенных проверок в отношении виновных лиц принимаются меры в соответствии с законодательством Российской Федерации.

4.11. Контроль за предоставлением муниципальной услуги со стороны граждан, их объединений и организаций осуществляется путем получения письменной, устной или в электронном виде информации о наличии в действиях (бездействии) ответственных должностных лиц, а также принимаемых ими решениях, нарушений положений настоящего Административного регламента и иных нормативных правовых актов, устанавливающих требования к предоставлению муниципальной услуги.

4.12. Граждане, их объединения и организации также вправе направить замечания и предложения по улучшению качества предоставления муниципальной услуги.

5. Досудебный (внесудебный) порядок обжалования решений и действий (бездействия) органа, предоставляющего муниципальную услугу, должностного лица органа, предоставляющего муниципальную услугу, либо муниципального служащего

5.1. Заявители имеют право обжаловать действия (бездействие) должностных лиц, принимающих участие в предоставлении муниципальной услуги, а также решения, принимаемые в процессе предоставления муниципальной услуги.

5.2. Предметом досудебного (внесудебного) обжалования являются решения и действия (бездействие) органов, предоставляющих муниципальную услугу, действия (бездействие) должностных лиц указанных органов, принятые (осуществленные) в процессе предоставления муниципальной услуги в том числе:

5.2.1. Нарушение срока регистрации запроса заявителя о предоставлении муниципальной услуги.

5.2.2. Нарушение срока предоставления муниципальной услуги.

5.2.3. Требование у заявителя документов, не предусмотренных нормативными правовыми актами Российской Федерации, нормативными правовыми актами субъектов Российской Федерации, муниципальными правовыми актами для предоставления муниципальной услуги.

5.2.4. Необоснованный отказ в приеме документов, предоставление которых предусмотрено нормативными правовыми актами Российской Федерации, нормативными правовыми актами субъектов Российской Федерации, муниципальными правовыми актами для предоставления муниципальной услуги, у заявителя.

5.2.5. Отказ в предоставлении муниципальной услуги, если основания отказа не предусмотрены федеральными законами и принятыми в соответствии с ними иными нормативными правовыми актами Российской Федерации, нормативными правовыми актами субъектов Российской Федерации, муниципальными правовыми актами.

5.2.6. Затребование с заявителя при предоставлении муниципальной услуги платы, не предусмотренной нормативными правовыми актами Российской Федерации, нормативными правовыми актами субъектов Российской Федерации, муниципальными правовыми актами.

5.2.7. Отказ должностных лиц, участвующих в предоставлении муниципальной услуги, в исправлении допущенных опечаток и ошибок в выданных в результате предоставления муниципальной услуги документах либо нарушение установленного срока таких исправлений.

5.3. Основанием для начала процедуры досудебного (внесудебного) обжалования является поступление письменной или в электронной форме жалобы заинтересованного лица на решение, действия (бездействие) органов, предоставляющих муниципальную услугу, действия (бездействие) должностных лиц указанных органов.

5.4. Заинтересованное лицо, обжалующее решение, действия (бездействие) органов, предоставляющих муниципальную услугу, действия (бездействие) должностных лиц указанных органов, вправе получить у органов, предоставляющих муниципальную услугу, необходимую информацию и копии документов, которые послужили основанием для принятия обжалуемого решения либо совершения действий (бездействия).

5.5. Жалоба должна содержать:

5.5.1. Наименование органа, предоставляющего муниципальную услугу, должностного лица органа, предоставляющего муниципальную услугу, решения и действия (бездействие) которых обжалуются.

5.5.2. Фамилию, имя, отчество (последнее - при наличии), сведения о месте жительства заявителя - физического лица либо наименование, сведения о месте нахождения заявителя - юридического лица, а также номер (номера) контактного телефона, адрес (адреса) электронной почты (при наличии) и почтовый адрес, по которым должен быть направлен ответ заявителю.

5.5.3. Сведения об обжалуемых решениях и действиях (бездействии) органа, предоставляющего муниципальную услугу, должностного лица органа, предоставляющего муниципальную услугу.

5.5.4. Доводы, на основании которых заявитель не согласен с решением и действием (бездействием) органа, предоставляющего муниципальную услугу, должностного лица органа, предоставляющего муниципальную услугу. Заявителем могут быть представлены документы (при наличии), подтверждающие доводы заявителя, либо их копии.

5.5.5. В случае если жалоба подается через представителя заявителя, также представляется документ, подтверждающий полномочия на осуществление действий от имени заявителя. В качестве документа, подтверждающего полномочия на осуществление действий от имени заявителя, может быть представлена:

1) оформленная в соответствии с законодательством Российской Федерации доверенность (для физических лиц);

2) оформленная в соответствии с законодательством Российской Федерации доверенность, заверенная печатью заявителя и подписанная руководителем заявителя или уполномоченным этим руководителем лицом (для юридических лиц);

3) копия решения о назначении или об избрании либо приказа о назначении физического лица на должность, в соответствии с которым такое физическое лицо обладает правом действовать от имени заявителя без доверенности.

5.6. Жалоба может быть подана в письменной форме на бумажном носителе, с использованием факсимильной связи, в электронной форме.

5.6.1. Жалоба на решение, действия (бездействие) должностных лиц уполномоченного учреждения подается на имя директора уполномоченного учреждения.

5.6.2. Жалоба на решение, действия (бездействие) директора уполномоченного учреждения подается на имя начальника уполномоченного органа Администрации города Таганрога.

5.6.3. Жалоба на решение, действия (бездействие) должностных лиц уполномоченного органа Администрации подается на имя начальника уполномоченного органа Администрации города Таганрога.

5.6.4. Жалоба на решение, действия (бездействие) начальника Уполномоченного органа Администрации подается на имя заместителя Главы Администрации города Таганрога по вопросам городского хозяйства.

5.6.5. Жалоба на решение, действия (бездействие) должностных лиц МАУ «МФЦ Таганрога» подается на имя руководителя МАУ «МФЦ Таганрога».

5.6.6. Жалоба на решение, действия (бездействие) руководителя МАУ «МФЦ Таганрога» подается на имя курирующего заместителя Главы Администрации города Таганрог.

5.7. Жалоба, поступившая в органы, предоставляющие муниципальную услугу, принимающие участие в предоставлении муниципальной услуги, подлежит рассмотрению должностным лицом, наделенным полномочиями по рассмотрению жалоб, в течение пятнадцати рабочих дней со дня ее регистрации, а в случае обжалования отказа в приеме документов у заявителя либо в исправлении допущенных опечаток и ошибок или в случае обжалования нарушения установленного срока таких исправлений - в течение пяти рабочих дней со дня ее регистрации.

5.8. По результатам рассмотрения жалобы должностными лицами, уполномоченными на ее рассмотрение, принимается одно из следующих решений:

5.8.1. Удовлетворение жалобы, в том числе в форме отмены принятого решения, исправления допущенных опечаток и ошибок в выданных в результате предоставления муниципальной услуги документах, возврата заявителю денежных средств, взимание которых не предусмотрено нормативными правовыми актами Российской Федерации, нормативными правовыми актами субъектов Российской Федерации, муниципальными правовыми актами, а также в иных формах.

5.8.2. Отказ в удовлетворении жалобы.

Заместитель Главы Администрации
города Таганрога – управляющий делами

А.Б. Забежайло

Блок-схема предоставления муниципальной услуги «Выдача специального разрешения на движение по автомобильным дорогам местного значения города Таганрога транспортного средства, осуществляющего перевозки опасных, тяжеловесных и (или) крупногабаритных грузов»

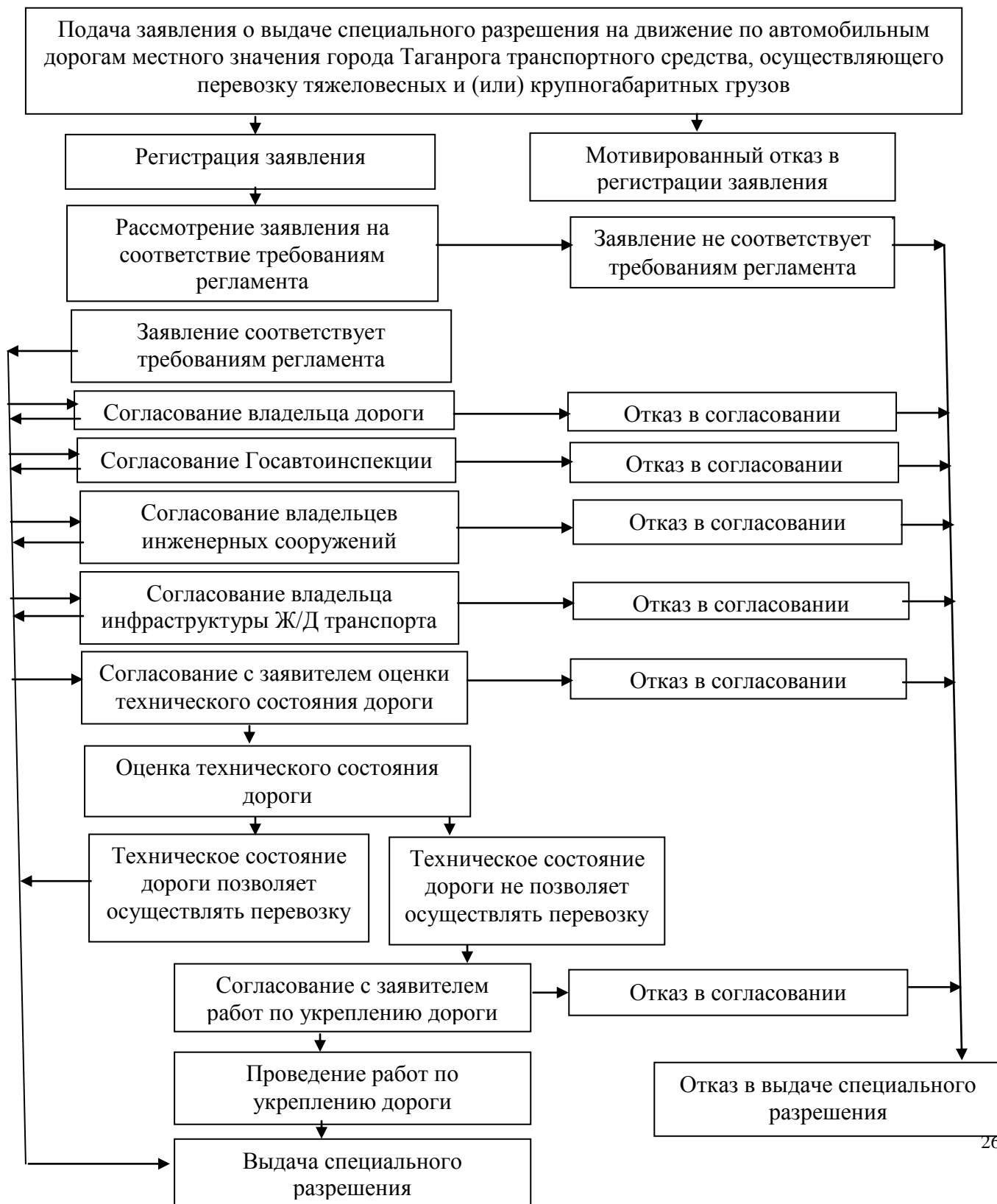



Типовые формы документов

Типовые формы документов утверждены приказом Министерства транспорта Российской Федерации от 24.07.2012 № 258 «Об утверждении Порядка выдачи специального разрешения на движение по автомобильным дорогам транспортного средства, осуществляющего перевозки тяжеловесных и (или) крупногабаритных грузов», приказом Министерства транспорта Российской Федерации от 04.07.2011 № 179 «Об утверждении Порядка выдачи специального разрешения на движение по автомобильным дорогам транспортного средства, осуществляющего перевозку опасных грузов».

Форма № 1

Реквизиты заявителя

(наименование, адрес
(местонахождение) – для
юридических лиц, Ф.И.О., адрес
места жительства – для
индивидуальных предпринимателей и
физических лиц)
Исх. от _____ № _____
поступило в _____
дата _____ № _____

ЗАЯВЛЕНИЕ

**на получение специального разрешения на движение по автомобильным
дорогам транспортного средства, осуществляющего перевозки тяжеловесных
и (или) крупногабаритных грузов**

Наименование, адрес и телефон владельца транспортного средства			
ИНН, ОГРН/ОГРИП владельца транспортного средства *			
Маршрут движения			
Вид перевозки (международная, межрегиональная, местная)			
На срок	с		по
На количество поездок			

* Для российских владельцев транспортных средств.

Характеристика груза:	Делимый	да	нет
Наименование**	Габариты		Масса
Транспортное средство (автопоезд) (марка и модель транспортного средства (тягача, прицепа (полуприцепа)), государственный регистрационный знак транспортного средства (тягача, прицепа (полуприцепа)))			
Параметры транспортного средства (автопоезда)			
Масса транспортного средства (автопоезда) без груза/с грузом (т)		Масса тягача (т)	Масса прицепа (полуприцепа) (т)
Расстояние между осями			
Нагрузка на оси (т)			
Габариты транспортного средства (автопоезда):			
Длина (м)	Ширина (м)	Высота (м)	Минимальный радиус поворота с грузом (м)
Необходимость автомобиля сопровождения (прикрытия)			
Предполагаемая максимальная скорость движения транспортного средства (автопоезда) (км/час)			
Банковские реквизиты			
Оплату гарантируем			
<i>(должность)</i>	<i>(подпись)</i>	<i>(фамилия)</i>	

** В графе указывается полное наименование груза, основные характеристики, марка, модель, описание индивидуальной и транспортной тары (способ крепления).

СПЕЦИАЛЬНОЕ РАЗРЕШЕНИЕ №
на движение по автомобильным дорогам транспортного средства,
осуществляющего перевозки тяжеловесных
и (или) крупногабаритных грузов
(лицевая сторона)

Вид перевозки (международная, межрегиональная, местная)			Год	
Разрешено выполнить		Поездок в период с		по
По маршруту				
Транспортное средство				
Марка(и) и модель (и) тягача(ей)			Гос.регистр. знак	
Марка(и) и модель (и) прицепа(ов)			Номерной знак	
Наименование, адрес и телефон владельца транспортного средства				
Адрес места разгрузки				
Характеристика груза (наименование, габариты, масса)				
Параметры транспортного средства:				
Расстояния между осями				
Нагрузки на оси (т)				
Количество осей			Масса транспортного средства с грузом (т)	
Масса порожнего тягача (т)			Масса порожнего прицепа(т)	
Габариты автопоезда				
Длина (м)	Ширина (м)	Высота (м)		
Марка, модель, номерной знак автомобиля сопровождения (прикрытия)				
Разрешение выдано (наименование уполномоченного органа)				
(должность)		(подпись)		(ФИО)
« »		20 г.		

(оборотная сторона)

Особые условия движения¹	
Владельцы автомобильных дорог, сооружений, инженерных коммуникаций, органы управления Госавтоинспекции и другие организации, согласовавшие перевозку (указывается наименование согласующей организаций, исходящий номер и дата согласования)	
А. С основными положениями и требованиями законодательства Российской Федерации в области перевозки тяжеловесных и (или) крупногабаритных грузов по дорогам Российской Федерации и настоящего специального разрешения ознакомлен:	
Водитель(и) транспортного средства	
	(Ф.И.О) подпись
Б. Транспортное средство с грузом/без груза соответствует требованиям законодательства Российской Федерации в области перевозки тяжеловесных и (или) крупногабаритных грузов и параметрам, указанным в настоящем специальном разрешении	
Подпись владельца транспортного средства	(Ф.И.О)
« _____ » _____ 20__ г.	М.П.
Отметки владельца транспортного средства о поездке (поездках) транспортного средства (указывается дата начала каждой поездки, заверяется подписью ответственного лица и печатью организации)	
Отметки грузополучателя о доставке груза (указывается дата доставки, заверяется подписью ответственного лица и печатью организации)	
<i>(без отметок недействительно)</i>	
Особые отметки контролирующих органов	

¹ Определяются уполномоченным органом, владельцами автомобильных дорог, Госавтоинспекцией.

СХЕМА

транспортного средства, с использованием которого планируется осуществлять перевозки тяжеловесных и (или) крупногабаритных грузов, с указанием размещения такого груза

Вид сбоку:

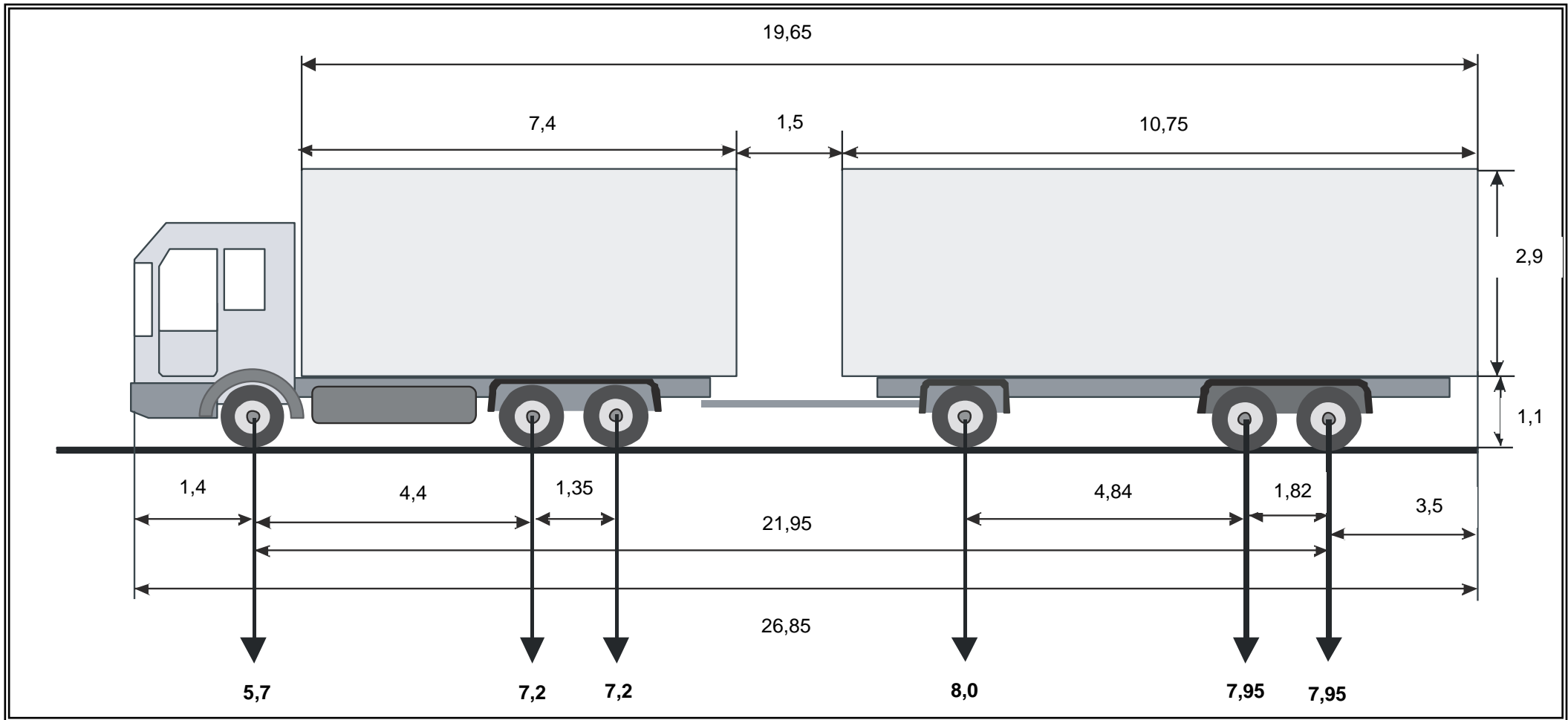

Вид сзади:

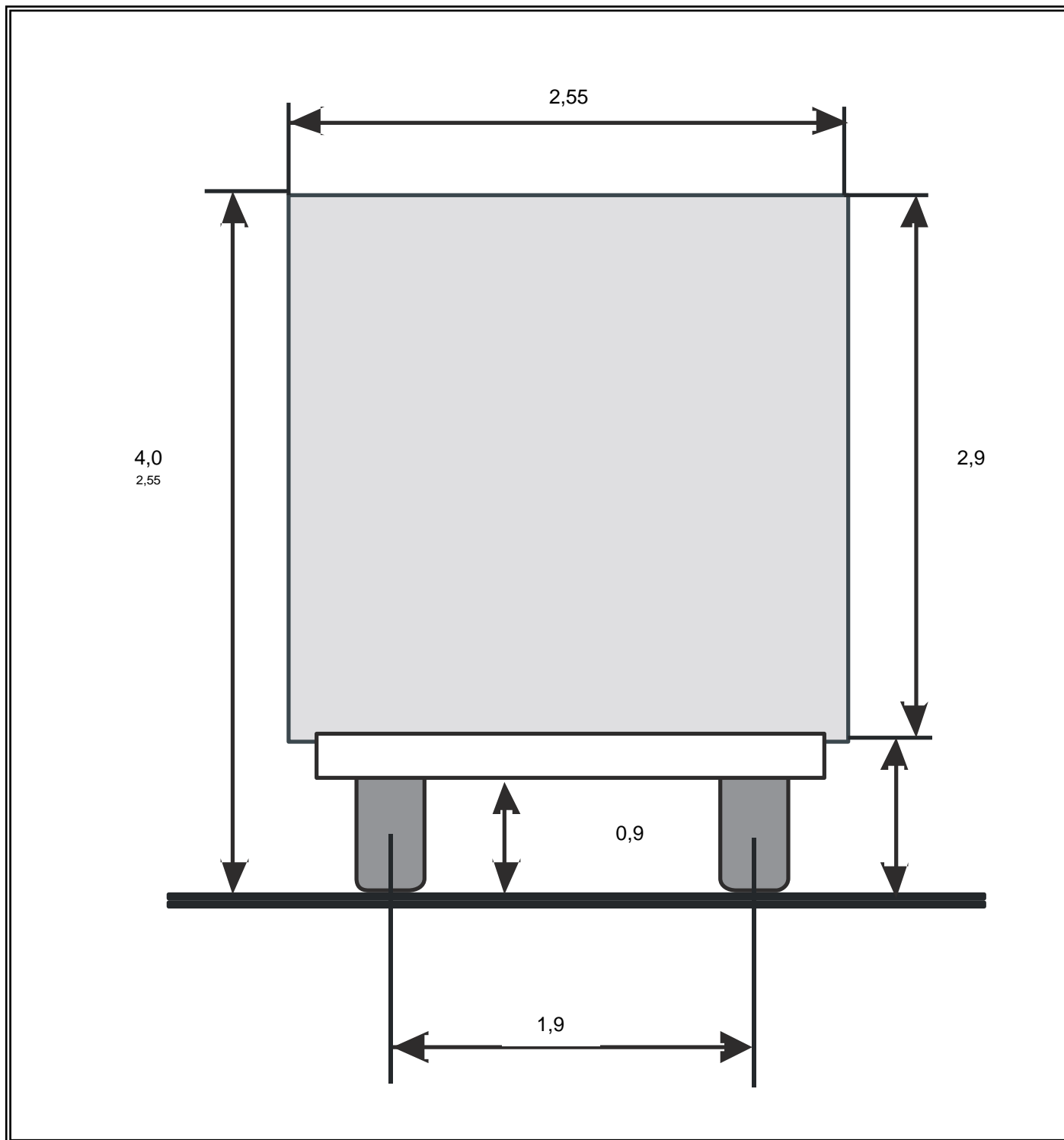

(должность, фамилия заявителя)

(подпись заявителя)

М.П.

_____ В _____
 (регистрационный номер) (указать наименование уполномоченного на выдачу)

_____ _____
 (дата регистрации) специального разрешения органа)

З А Я В Л Е Н И Е
о получении специального разрешения на движение по автомобильным дорогам транспортного средства, осуществляющего перевозку опасных грузов

_____ (полное наименование юридического лица или Ф.И.О. индивидуального предпринимателя)
 просит _____
 (оформить специальное разрешение, переоформить специальное разрешение)

на движение по автомобильным дорогам транспортного средства,

Тип, марка, модель транспортного средства	Государственный регистрационный знак транспортного средства

осуществляющего перевозку опасных грузов (согласно приложению) по маршруту (маршрутам)

_____ (маршрут (с указанием начального, основных промежуточных и конечного пунктов автомобильных дорог, по которым проходит маршрут транспортного средства, осуществляющего перевозку опасных грузов))*

на срок действия с _____ по _____

Местонахождение заявителя _____
 (индекс, юридический адрес или адрес места жительства заявителя)

_____ (индекс, почтовый адрес заявителя)

Телефон _____ Факс _____

ИНН _____ ОГРН _____

_____ (дополнительная информация, указываемая заявителем при подаче заявления)

Необходимые документы к заявлению прилагаются. Заявитель подтверждает подлинность и достоверность представленных сведений и документов.

Руководитель _____
 (должность, Ф.И.О., подпись)

“ _____ ” _____ 20__ г. М.П.

* При необходимости сведения о начальных, конечных и всех необходимых промежуточных пунктах следования транспортного средства, осуществляющего перевозку опасных грузов по заявленному маршруту (маршрутам), могут быть указаны в приложении к заявлению о получении специального разрешения.

1. Сведения о заявленном для перевозки опасном грузе (опасных грузах)

№ п/п	Класс, номер ООН, наименование и описание заявленного к перевозке опасного груза

2. Дополнительные сведения при перевозке опасных грузов

Наименование, местонахождение и телефон грузоотправителя	
Наименование, местонахождение и телефон грузополучателя	
Телефоны вызова аварийных служб по маршруту перевозки	
Адреса и телефоны промежуточных пунктов, куда в случае необходимости можно сдать груз	
Места стоянок (указать при необходимости)	
Места заправки топливом (указать при необходимости)	

Руководитель _____
(Ф.И.О, должность, подпись)

“ _____ ” _____ 20__ г.

М.П.

Специальное разрешение № _____ на движение по автомобильным дорогам транспортного средства, осуществляющего перевозку опасных грузов	
Наименование и организационно-правовая форма перевозчика	
Местонахождение перевозчика	
Класс, номер ООН, наименование и описание перевозимого опасного груза (опасных грузов)	
Тип, марка, модель транспортного средства	
Государственный регистрационный знак транспортного средства	
Срок действия специального разрешения	с _____ по _____
Маршрут (маршруты) движения транспортного средства, осуществляющего перевозку опасных грузов	
Адрес и телефон грузоотправителя	
Адрес и телефон грузополучателя	
Адреса промежуточных пунктов маршрута перевозки и телефоны аварийной службы	
Места стоянок и заправок топливом	
Ф.И.О. должностного лица уполномоченного органа и дата выдачи разрешения	М.П.

Оборотная сторона
специального разрешения

Особые условия действия специального разрешения	Отметки должностных лиц надзорных контрольных органов
Ограничения	